

*Ich kann nicht im Zimmer bleiben.
Die Wände fallen auf mich.*

LENA

*Und dann umstellen wir das Ländchen mit Brennsiegeln,
daß es keinen Winter mehr gibt und wir uns im Sommer bis Ischia
und Capri hinaufdestillieren, und wir das ganze Jahr zwischen Rosen
und Veilchen, zwischen Orangen und Lorbeern stecken.*

LEONCE

GEORG BÜCHNER

LEONCE UND LENA

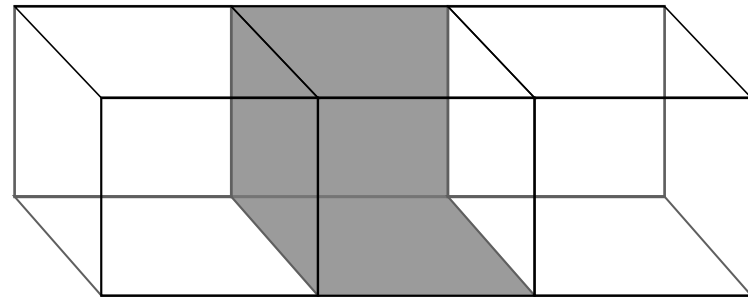

INTROSPEKTION : SCHACHTEL

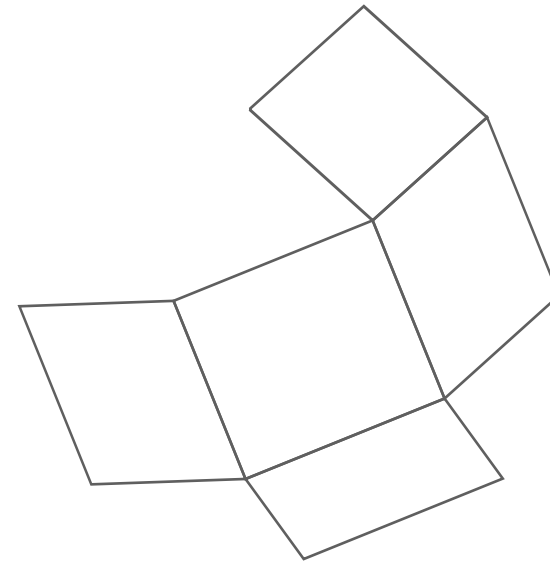

PERSONEN

KÖNIG PETER VOM REICHE POPO
PRINZ LEONCE, SEIN SOHN, VERLOBT MIT
PRINZESSIN LENA VOM REICHE PIFI
VALERIO
DIE GOUVERNANTE
DER HOFMEISTER
DER PRÄSIDENT DES STAATSRATS
DER HOPFREDIGER
DER LANDRAT
DER SCHULMEISTER
ROSETTA
BEDIENTE, STAATSRÄTE, BAUERN, ETC. ETC.

ORTE

I

GARTEN / ANKLEIDE / SAAL / GARTEN

2

FELD / ANHÖHE / ZIMMER / GARTEN

3

GARTEN / PLATZ / SAAL

SKIZZEN I 8

SKIZZEN II 24

FIGUREN 60

SKIZZEN I
grundlinien

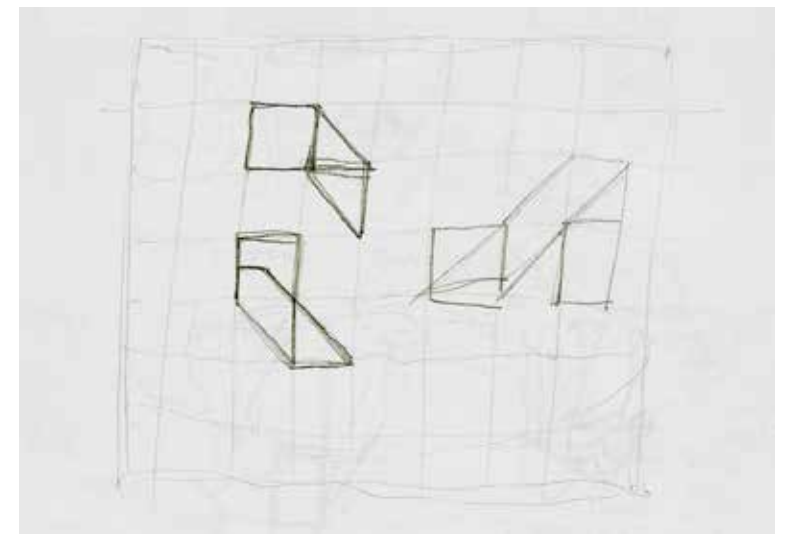
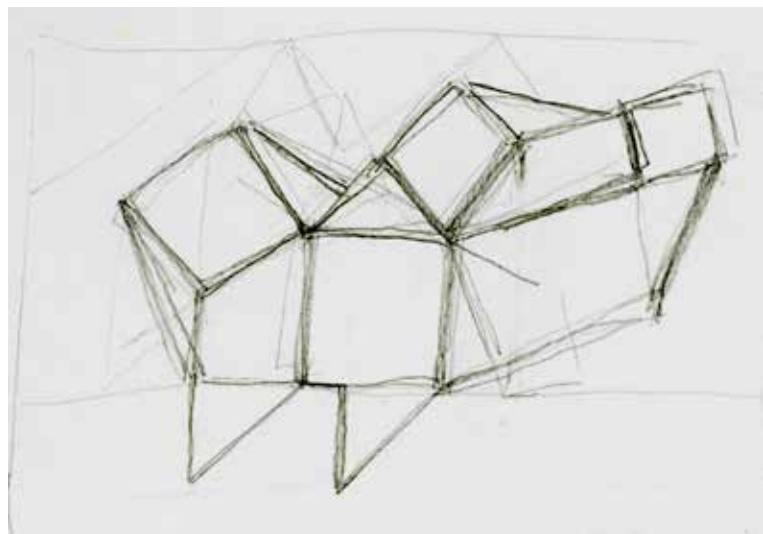
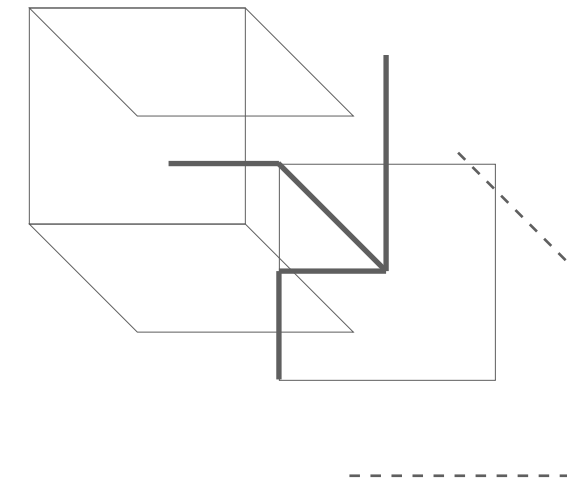
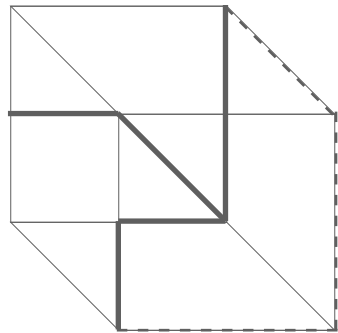
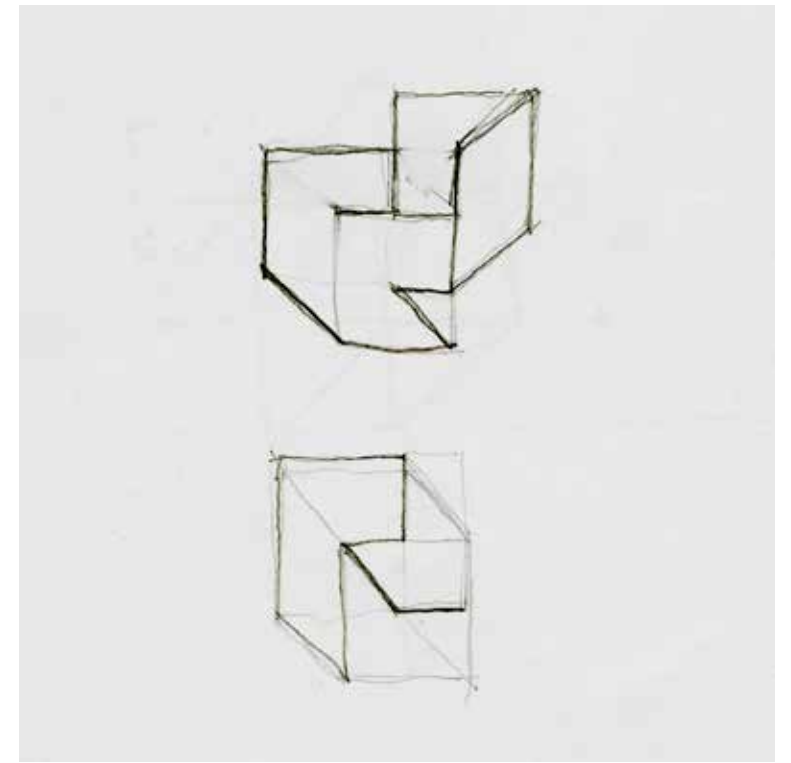

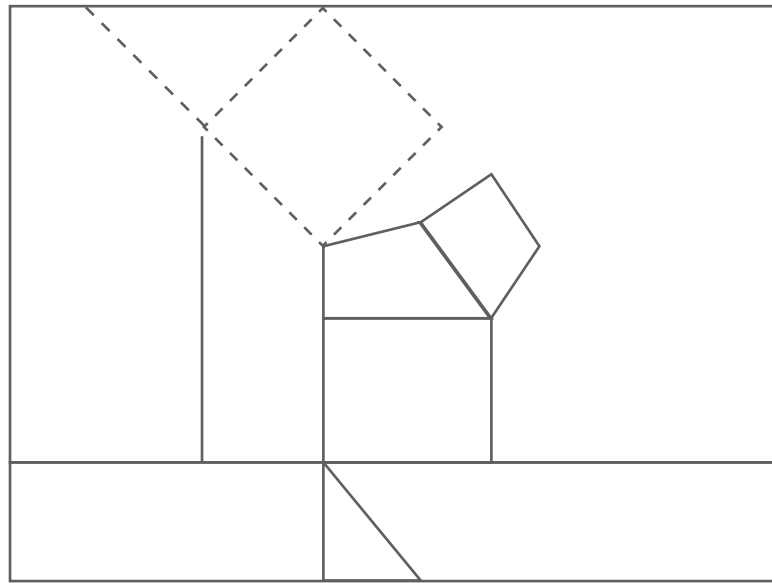

bühne : schachtel

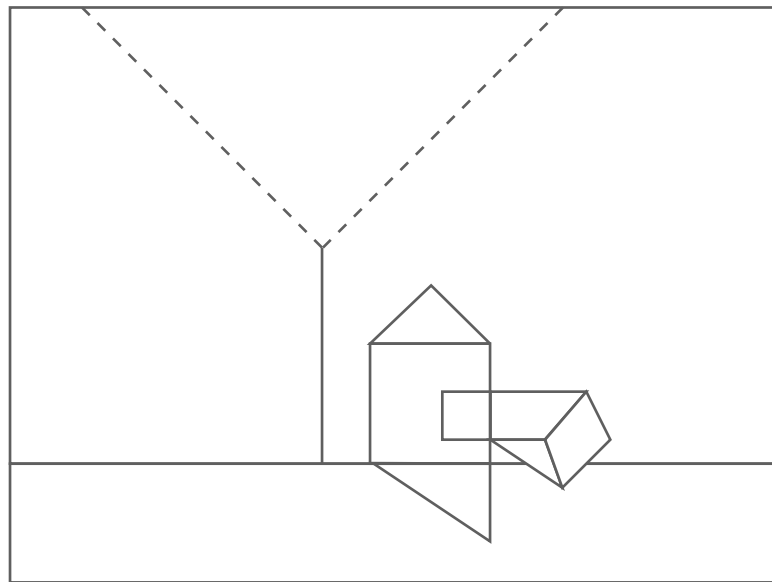

schachtel : kulisse

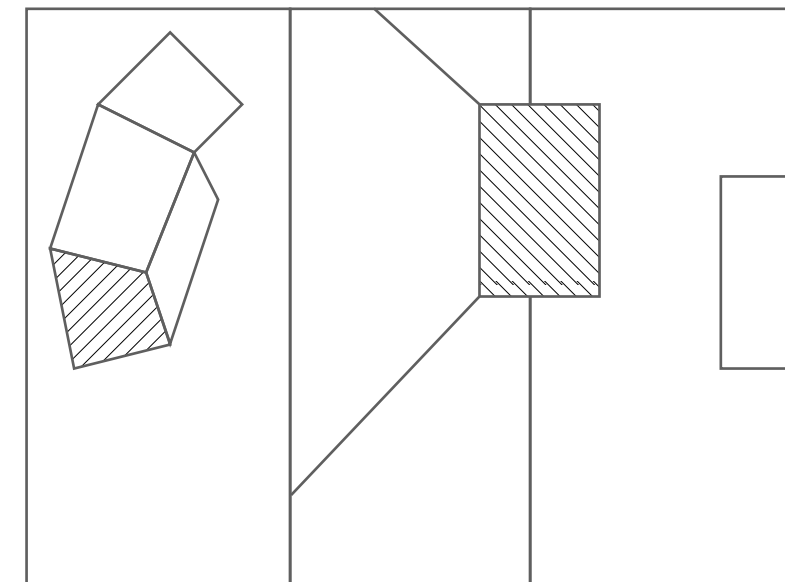
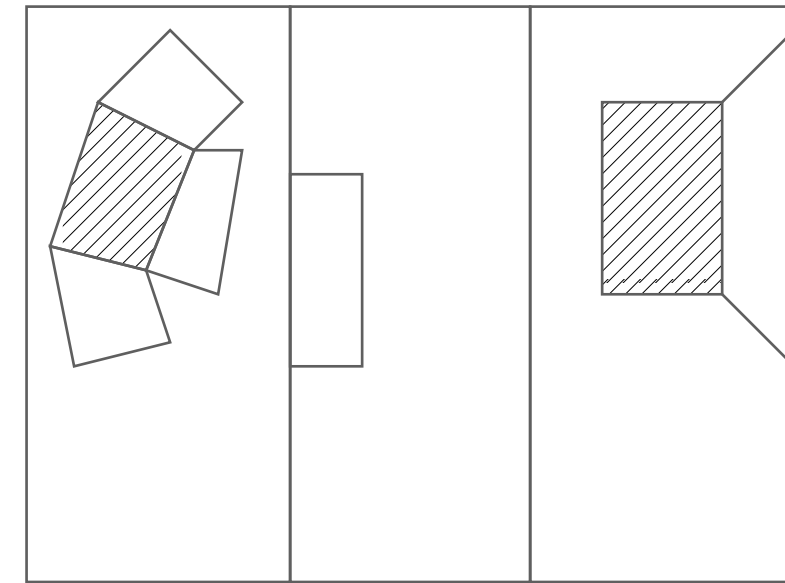

perspektive : transformation : vertauschung

AKT 1

szenen 1

Ein Garten. Leonce, halb ruhend auf einer Bank.

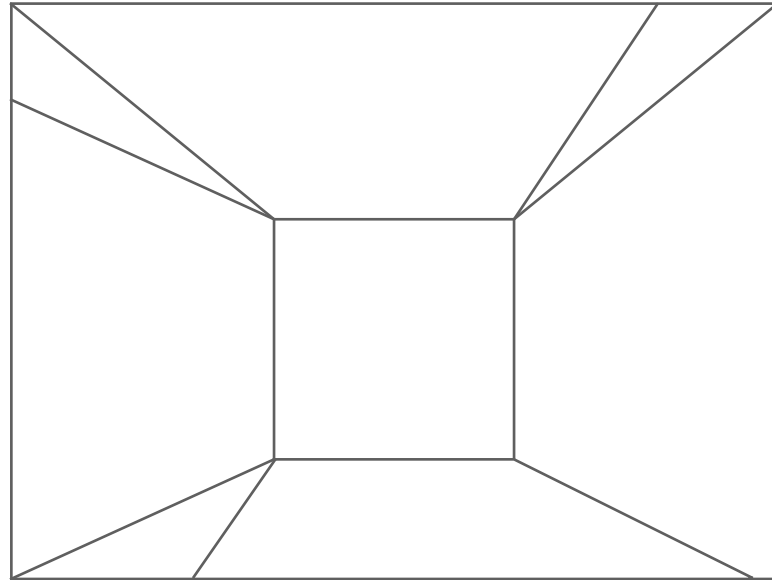

offene Ansichten einer Schachtel

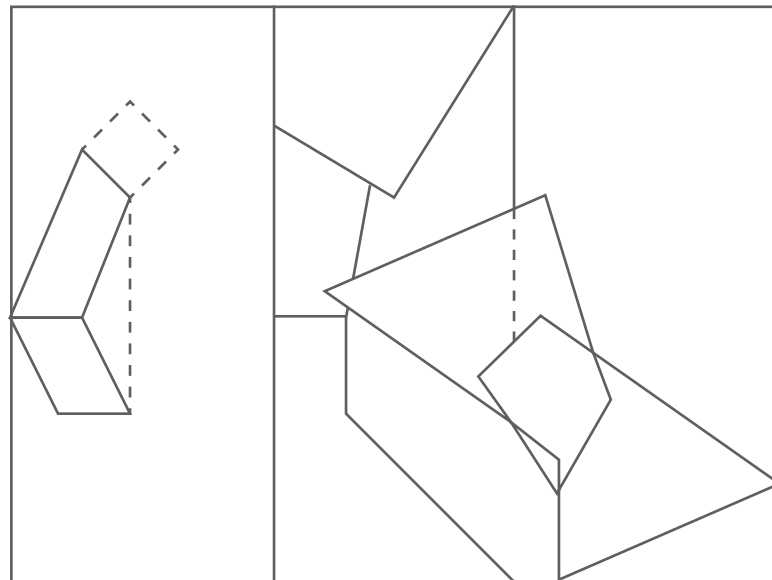

teils gemalt, teils plastisch

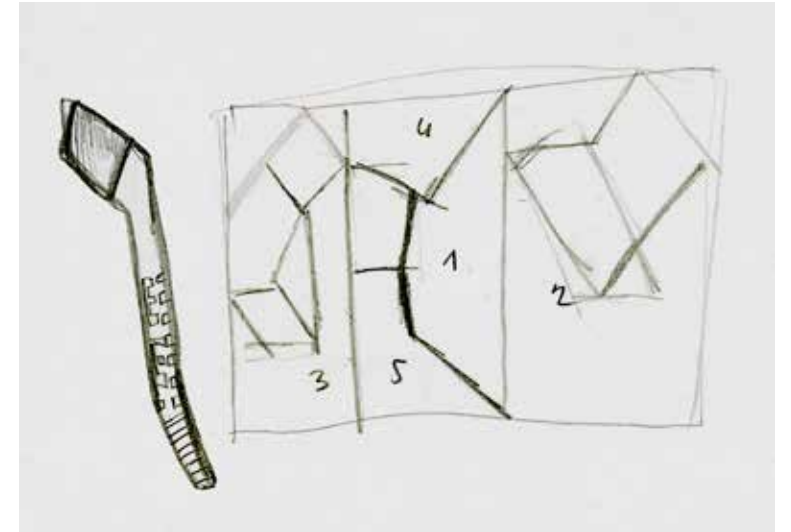

Module : Zähnzähne, farbige Skalierung, verschieden detailliert

Brecheisen + Winkel = Eishockeyschläger (Interieur)

Schläger : umgekehrte Füße = Schuhe / Flammen

Valerio kommt unter einem Krautkopf hervorgekrochen

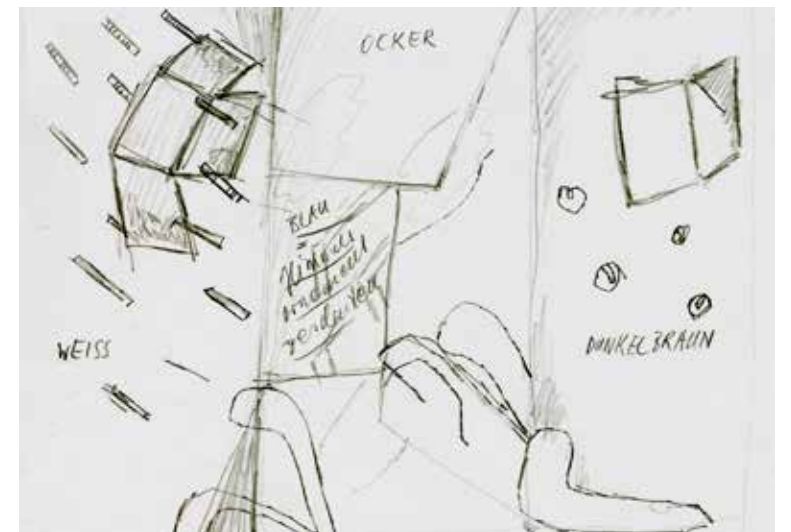

AKT 1

szenen 2 / 3

Ein Zimmer. König Peter wird angekleidet. / Ein reichgeschmückter Saal, Kerzen brennen.

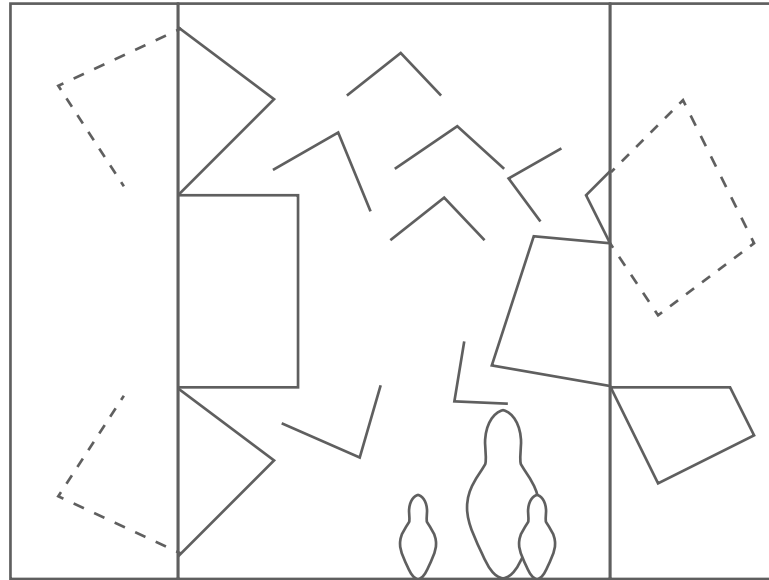

Schachtel spuckt aus : Winkelschläge, Kegelspiel

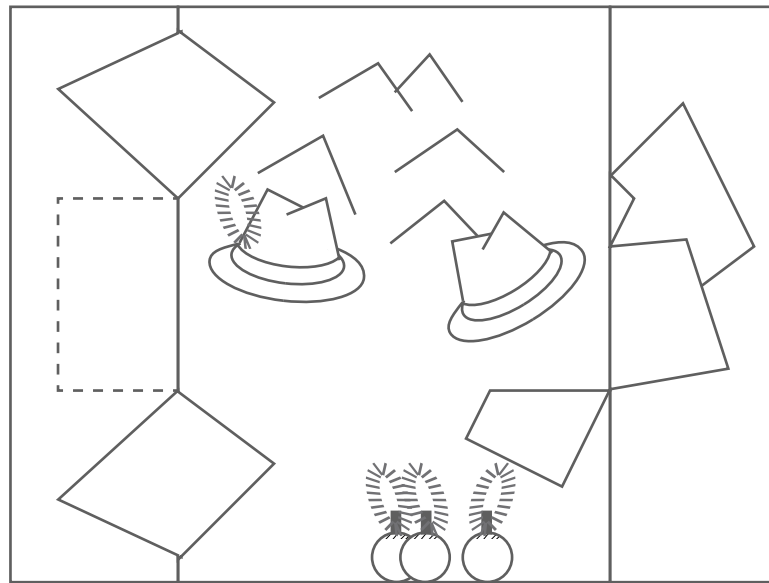

Schachtel ausgespuckt : tanzende Hüte, Kugeln Federbuschen

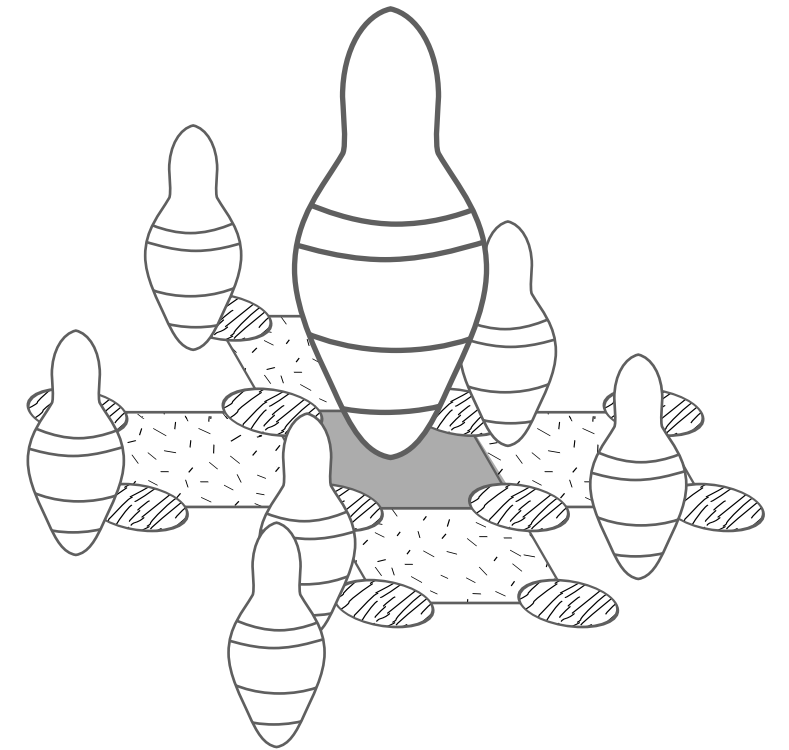

Kleiderständer : Kegel (versetzt), Schnittpunkte pysiognomisch
Hüte : Winkel : Gebirge, schneeweiß (Papier)
geplatze Hosen, Kelch (Blüten), Wasserkragen

Kegel : Kugel (platziert), Schnittpunkte : Kerzen (brennend)
Hüte : bunt (Federn, Flammen)
Perücken: geplatze Krägen

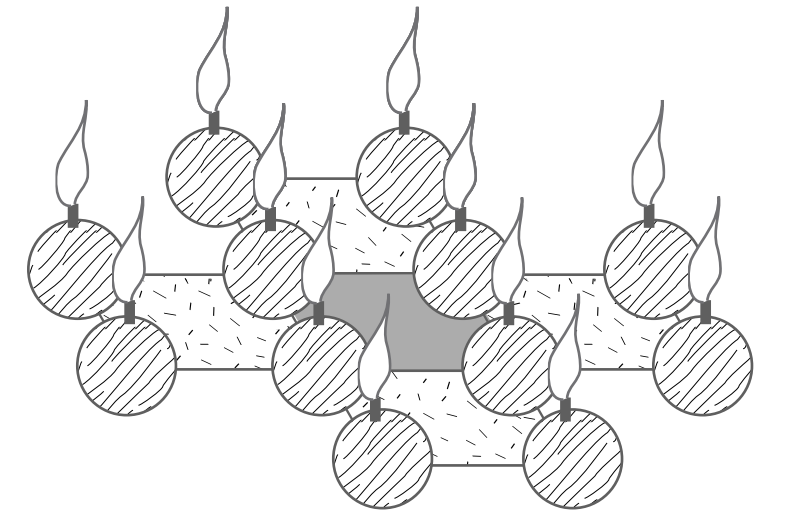

AKT 1
szene 4

Der Garten. Prinzessin Lena im Brautschmuck, Gouvernante.

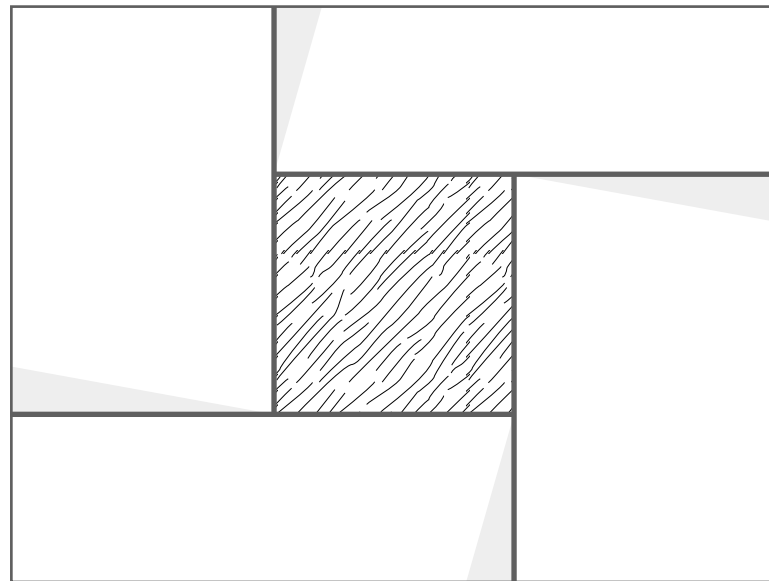

Schachtel : eingeschnappt (Vorhang, Aufsicht)

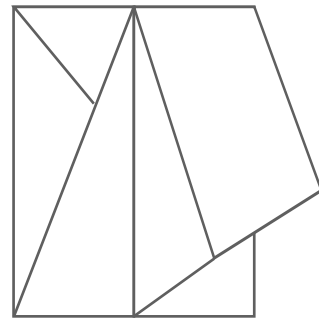

Gouvernante : Generation Schachtel (alt)

Lena :

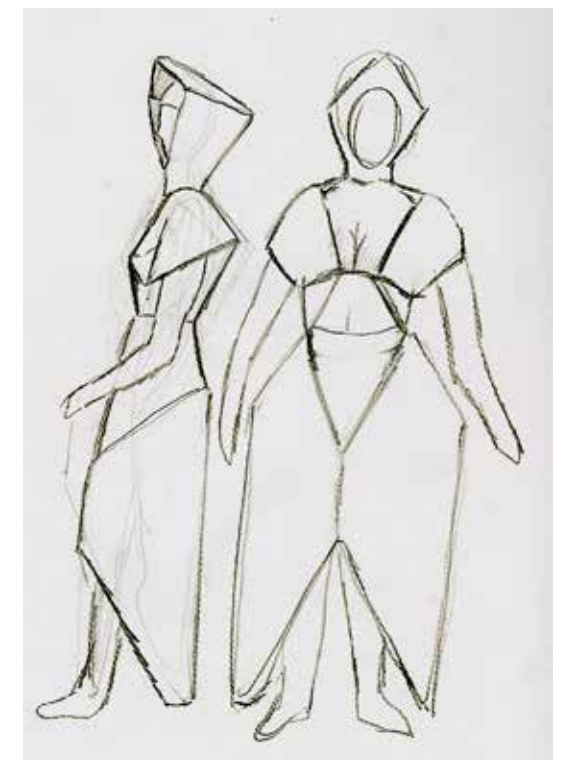

AKT 2

szenen 1/2

Freies Feld. Wirtshaus im Hintergrund/auf einer Anhöhe an einem Fluß, weite Aussicht.

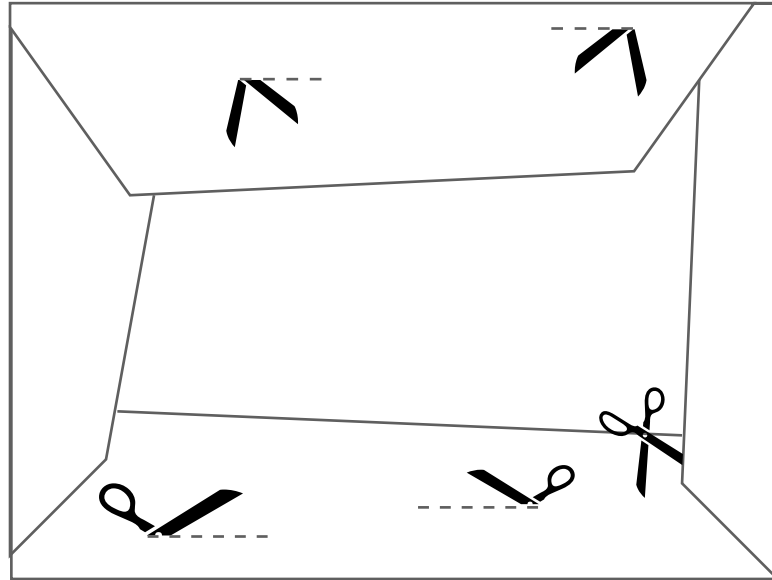

Schere: grenzenlose Ausuferung

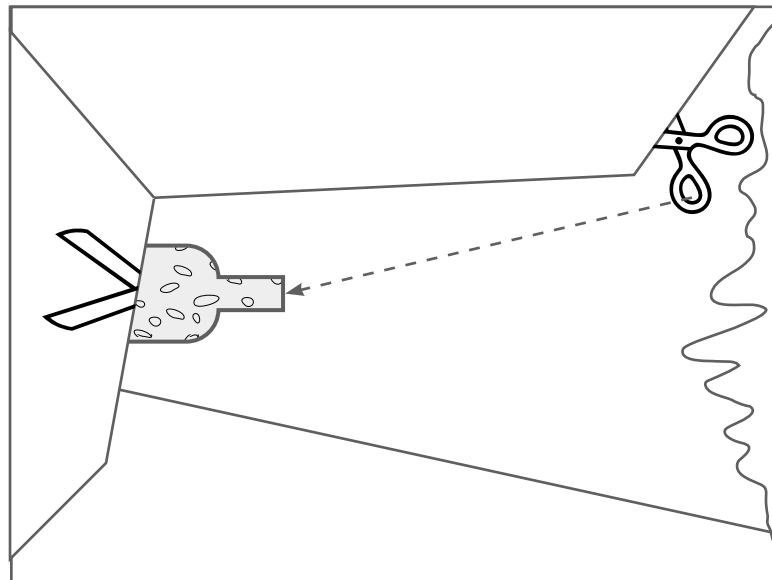

Schere: Brille, Wirtshaus-Emblem Flasche : Schneide, Schenkel

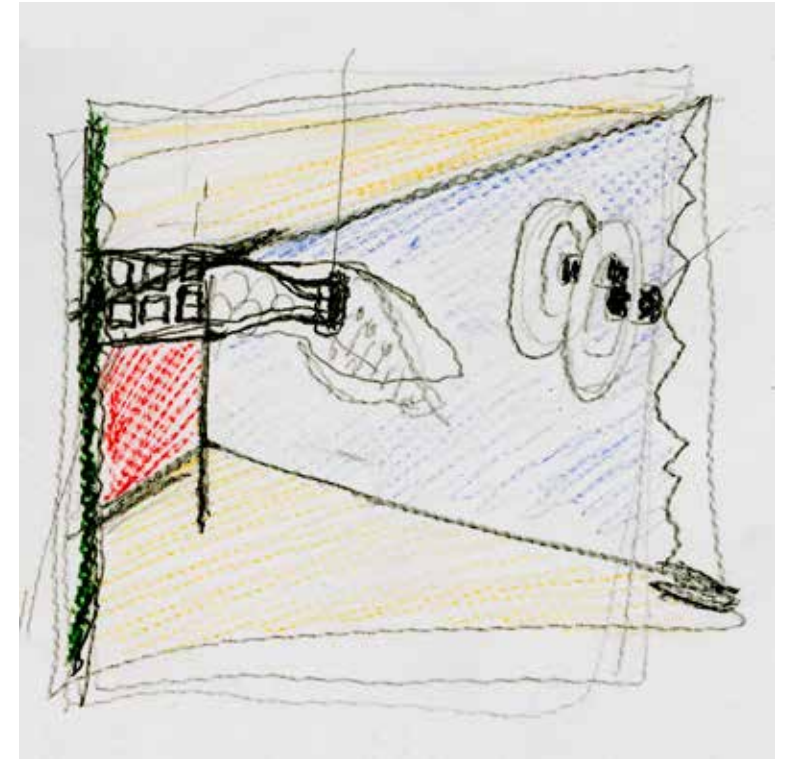

Scherentanz : Flasche : Brille = Blick,
Korkenschuss
durch Reifen
daraus resultierend : Sehtrichter, Taucherglocke

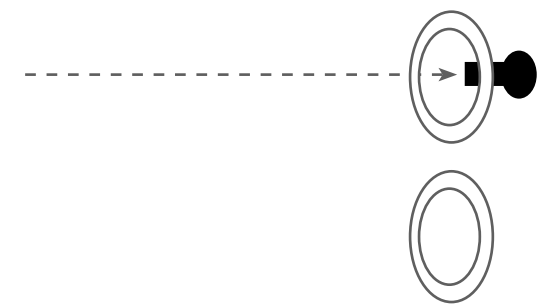

AKT 2
szene 3/4

Ein Zimmer, Lena und Gouvernante. / Der Garten, Nacht und Mondschein. Lena sitzt am Rasen.

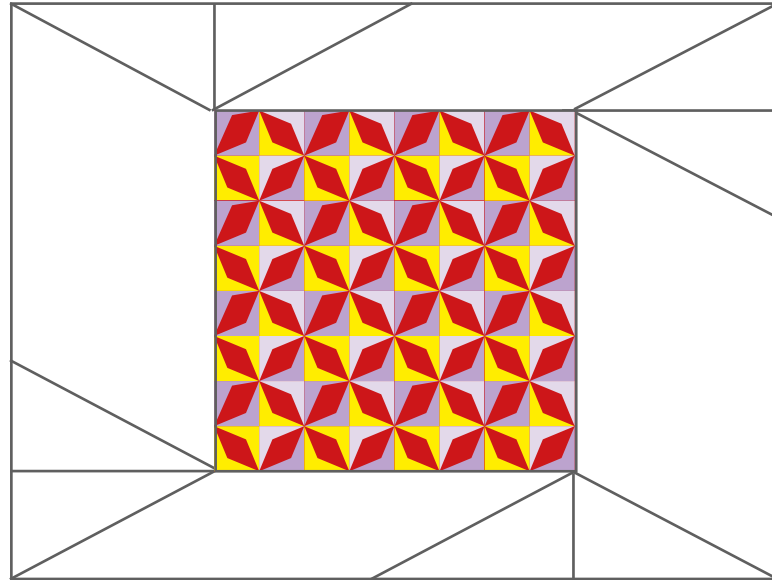

geteiltes Bett, Baldachin (Sterne innen)

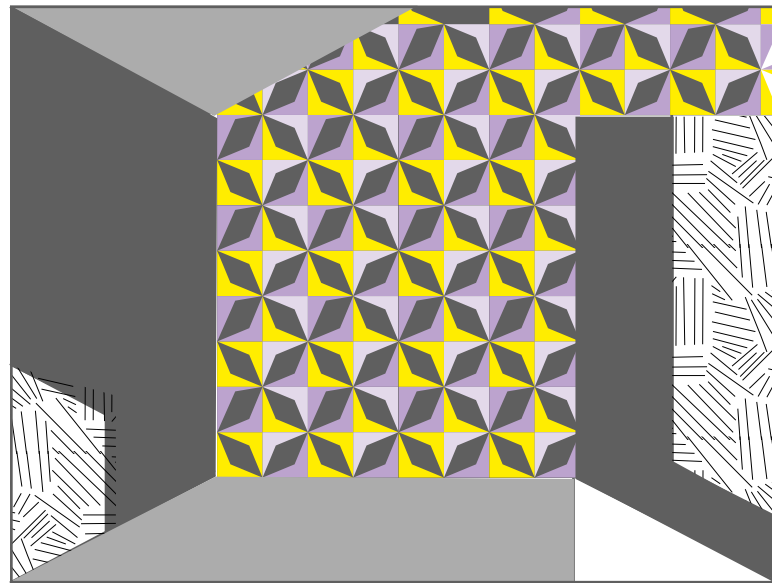

Zimmer : gekippt (Sterne außen)

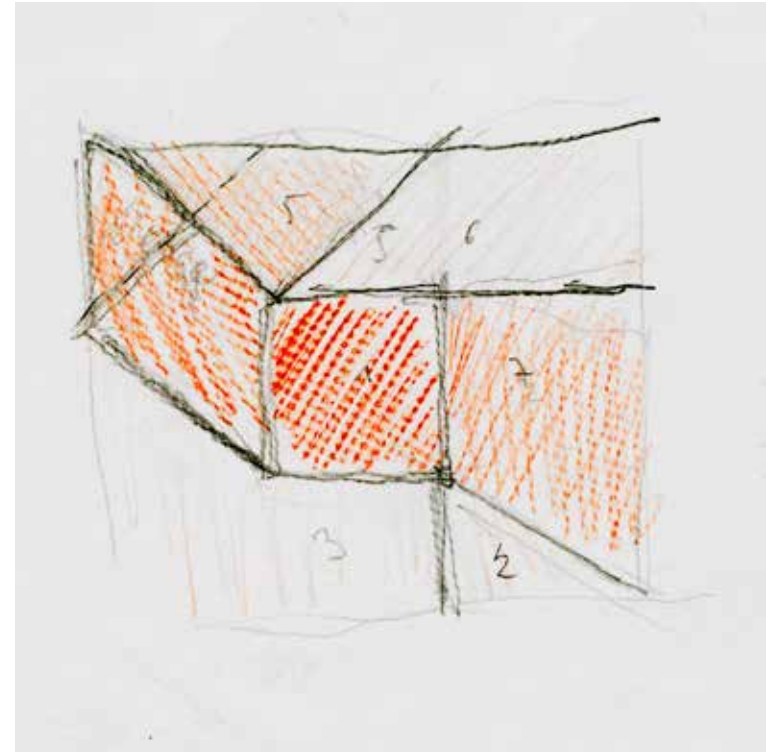

Sehrichter : Gießkanne
verwelkte Sterne am Boden



AKT 3
szene 1-3
Der Garten, Freier Platz vor dem Schloss, Saal

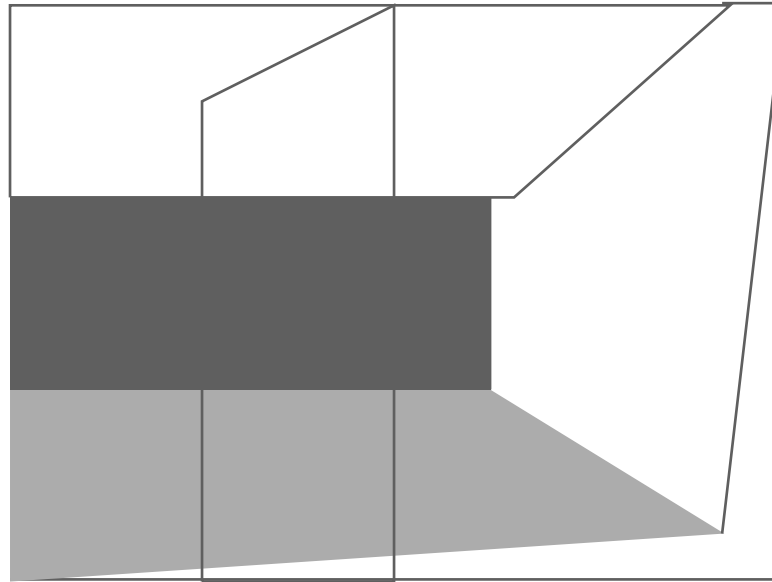

Teilung

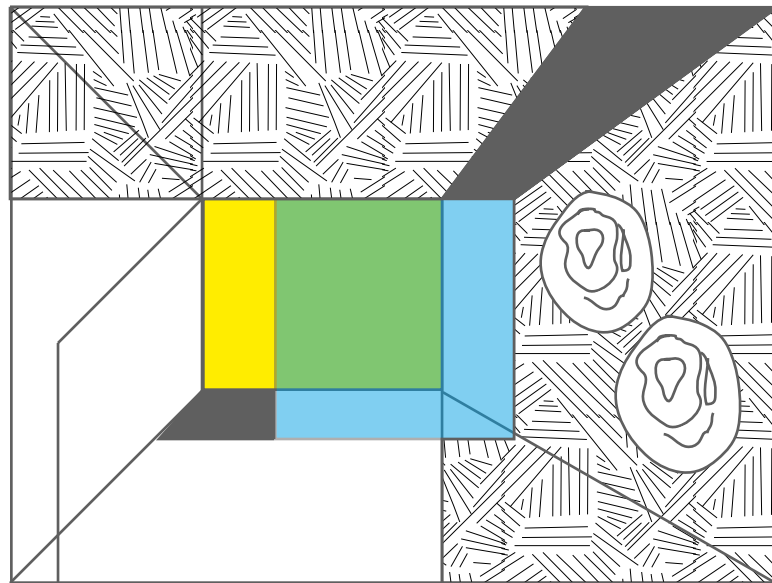

Schachtel : Zwillingplanet, Vogelperspektive (Hüte)

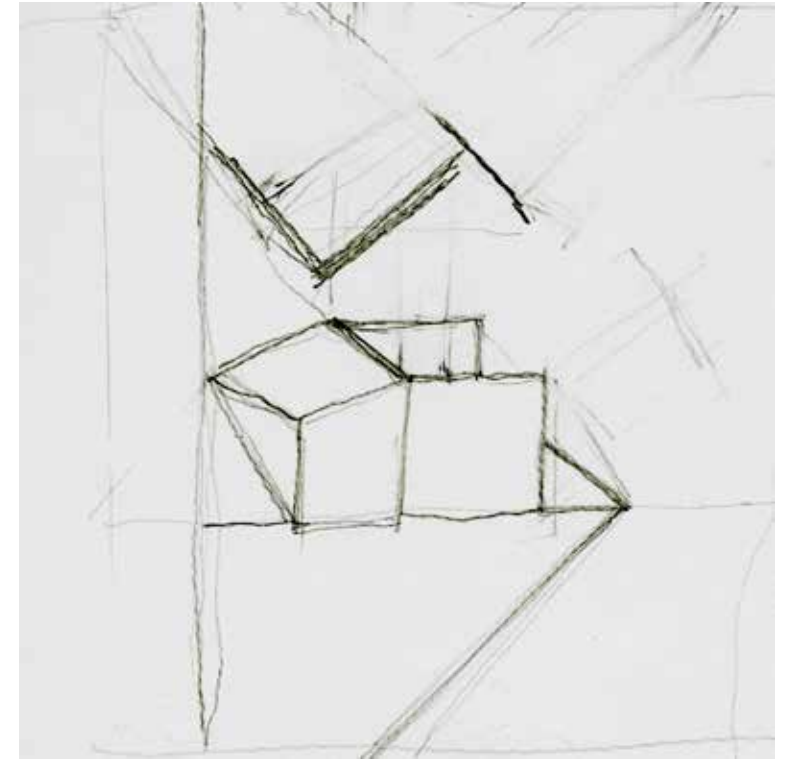

Haus taucht mit Scheren auf

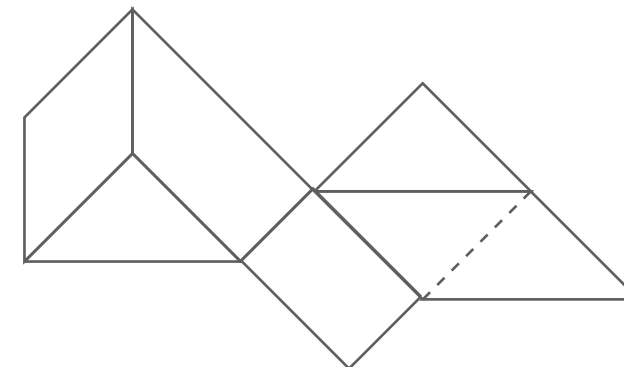
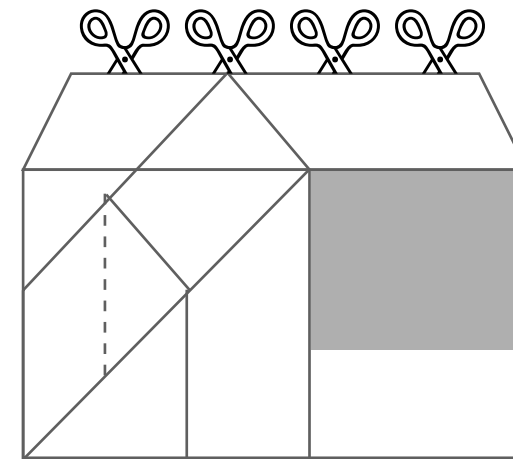

SKIZZEN II

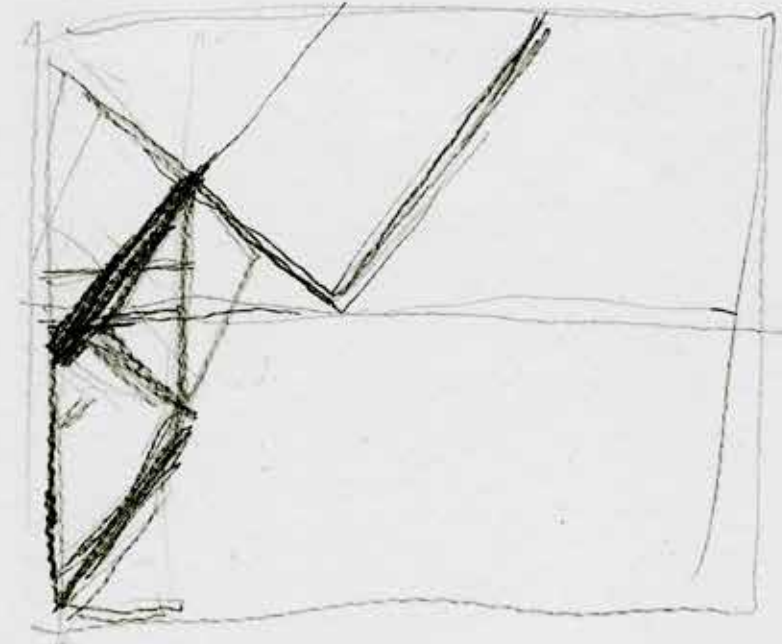
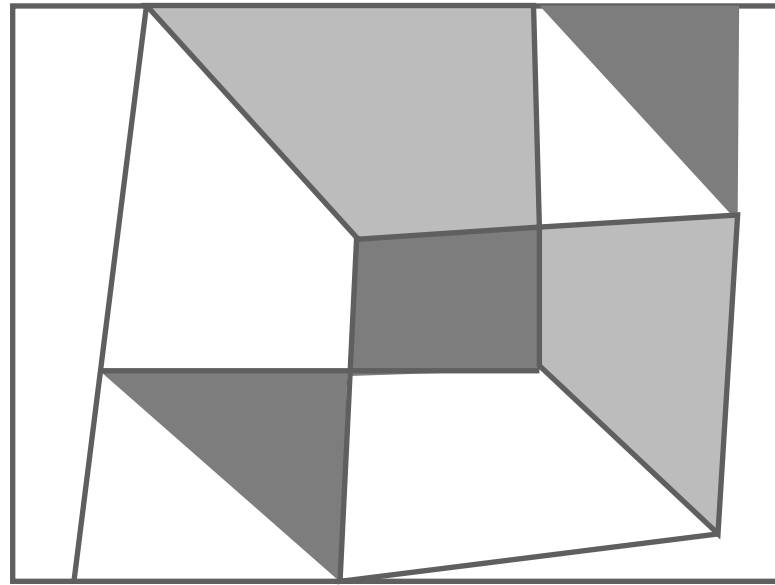

2x

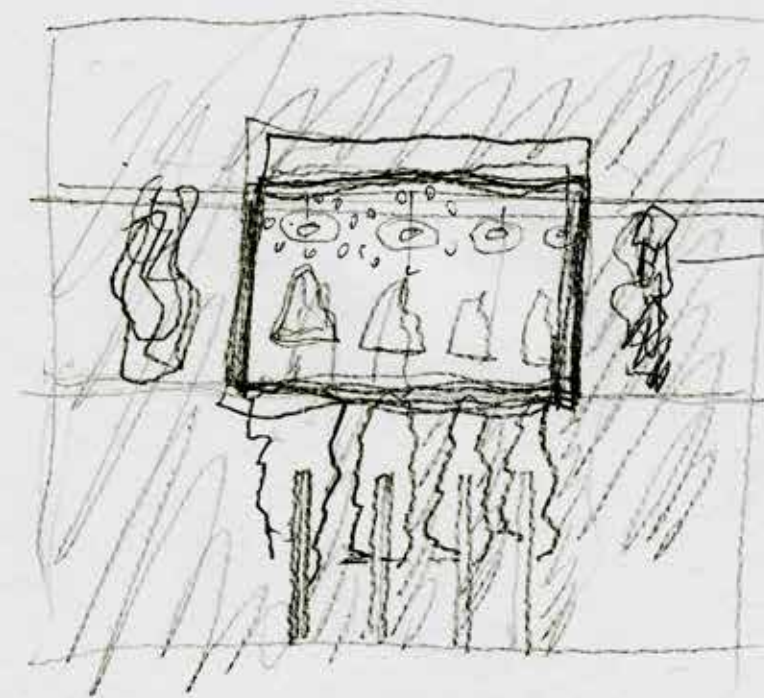

Weiss.
=
negativ
Skizzen figura
Laudnet
Schulmeister
Fußball.

III / 2

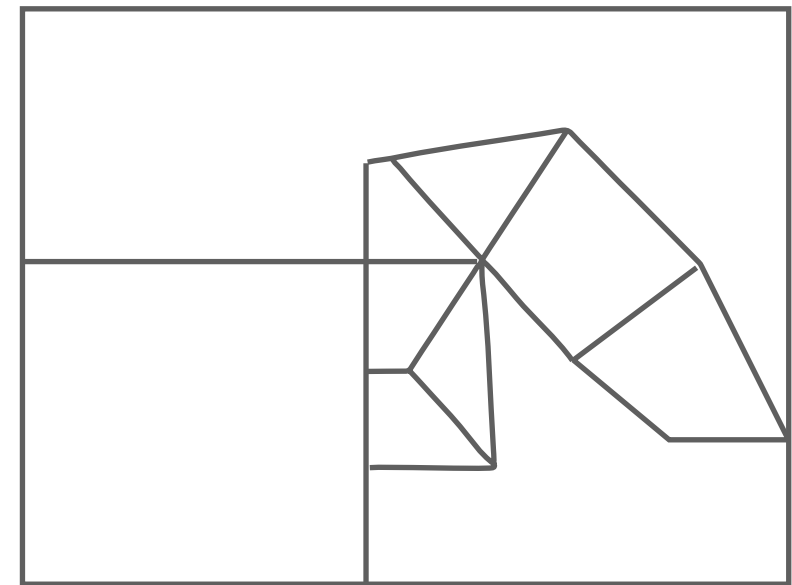
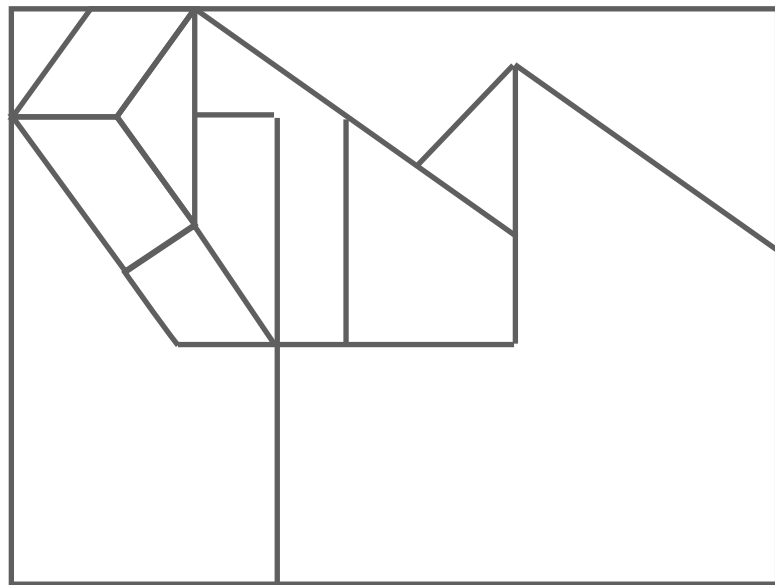
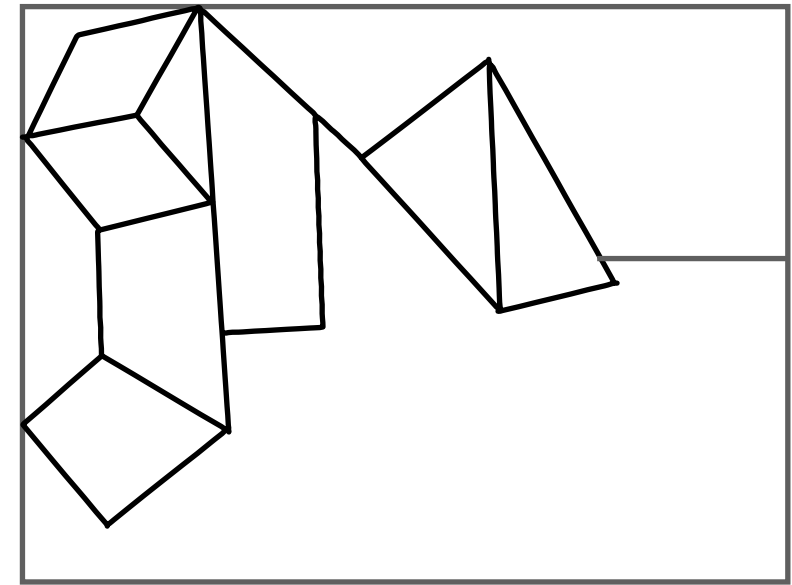
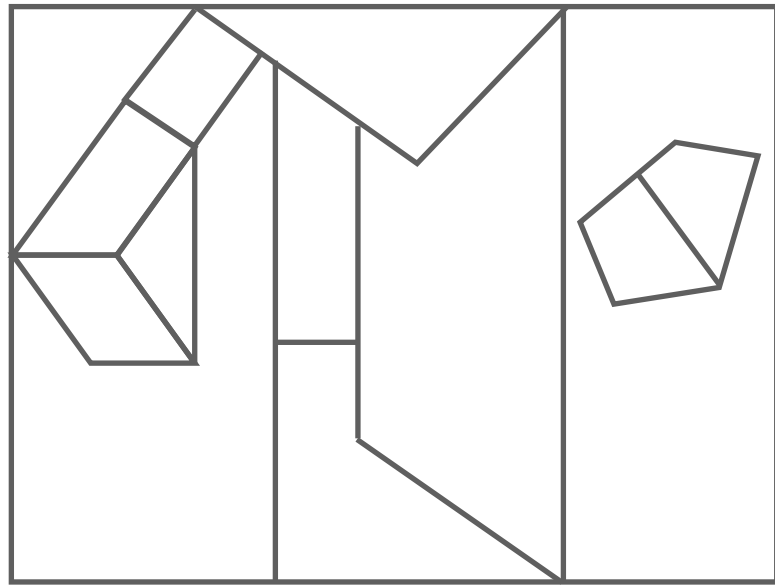

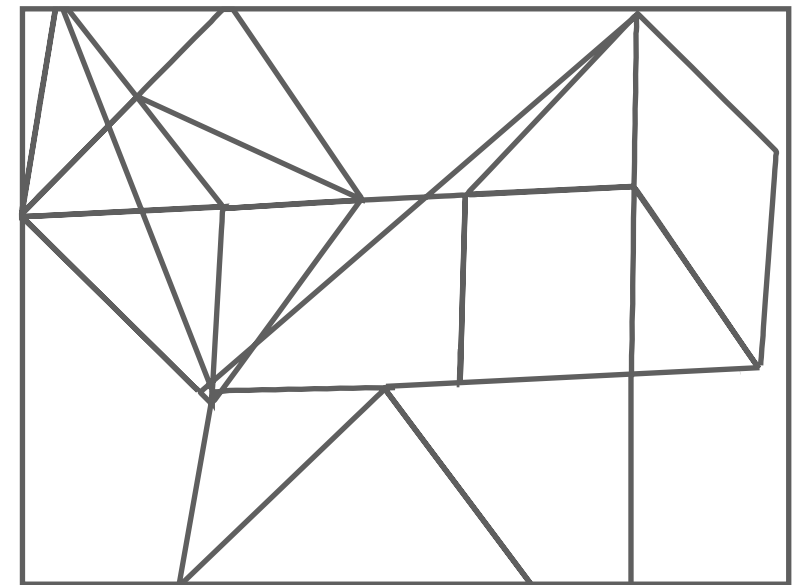
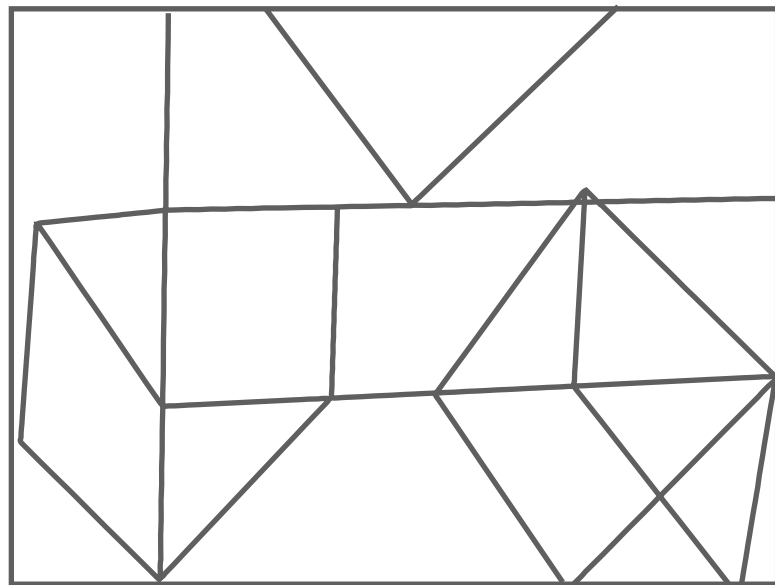
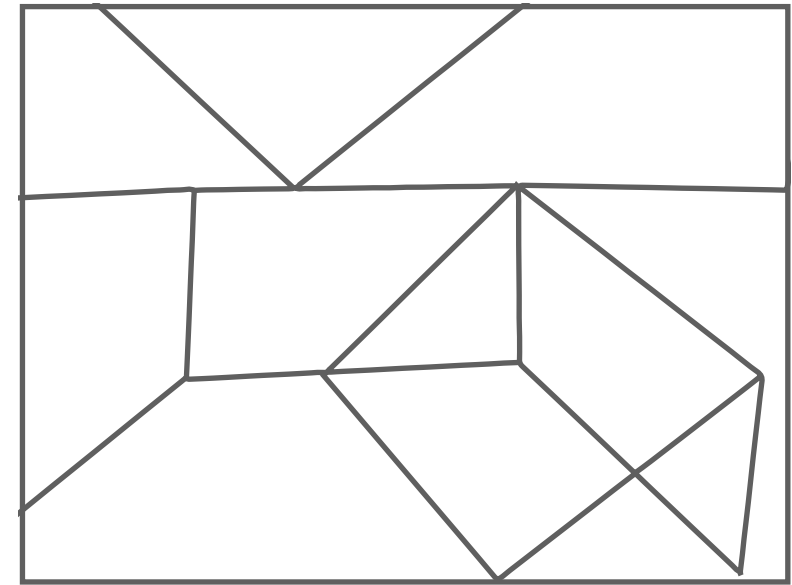
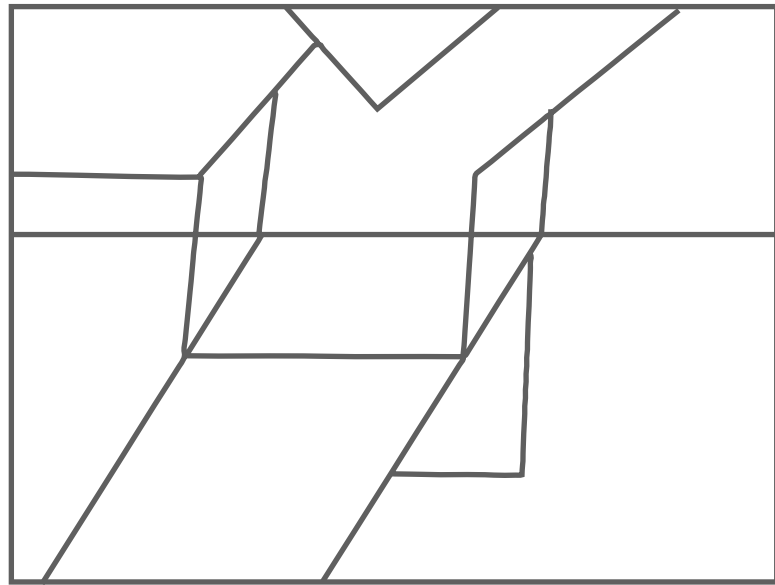

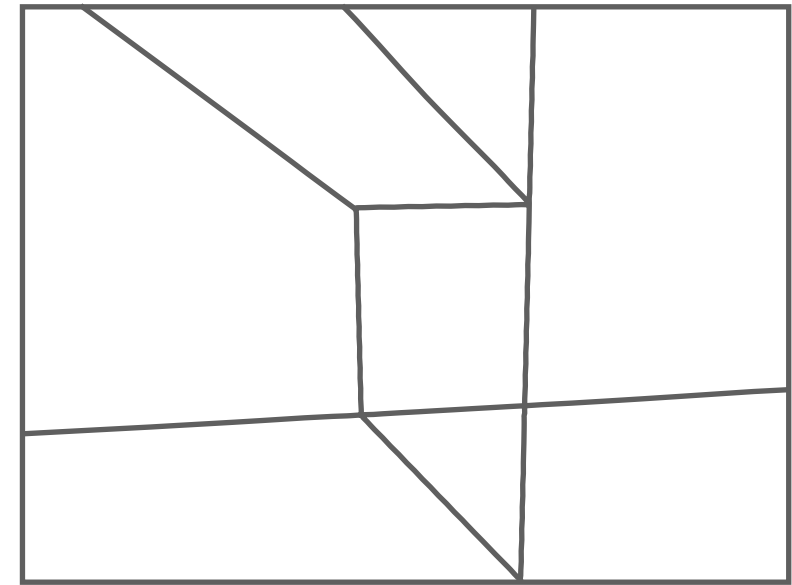
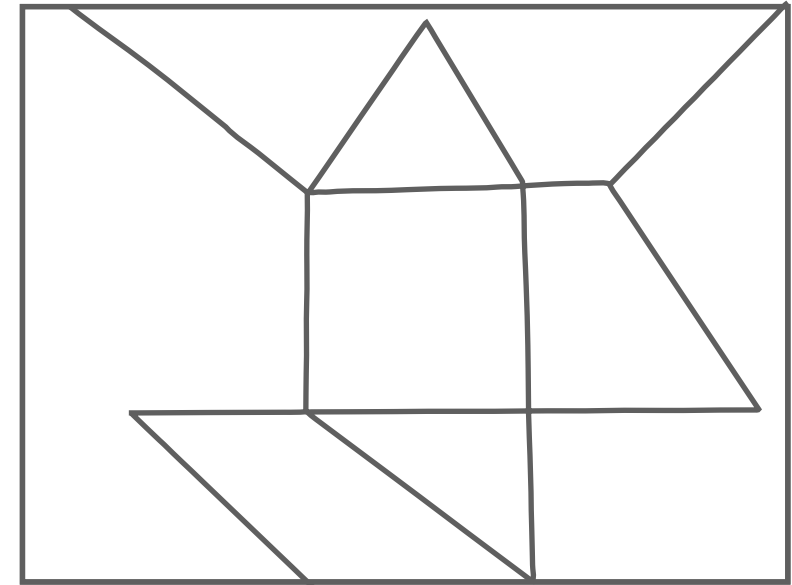
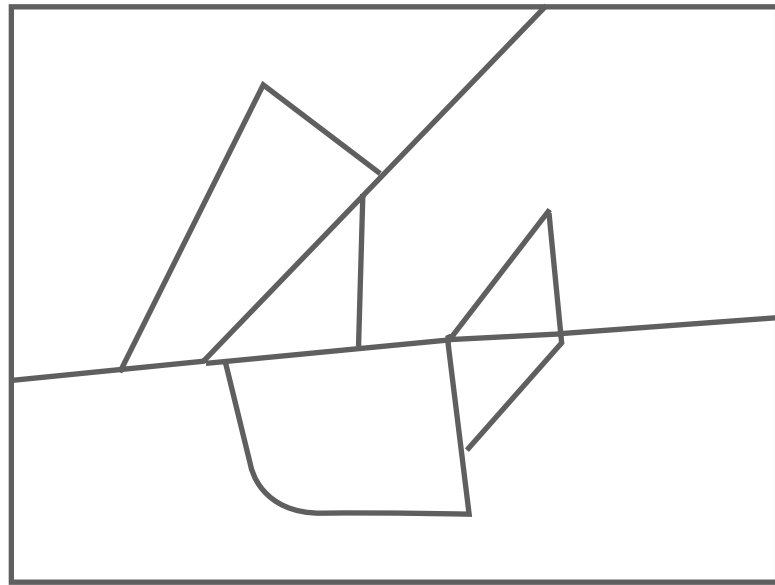
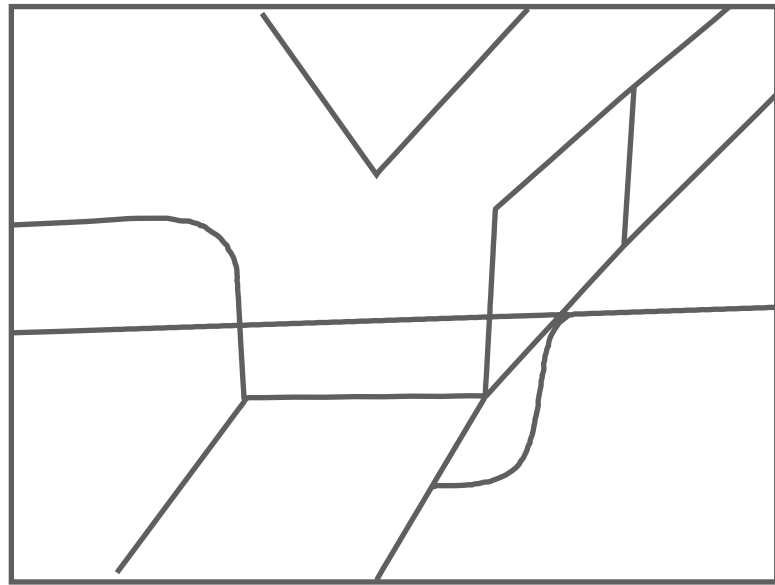

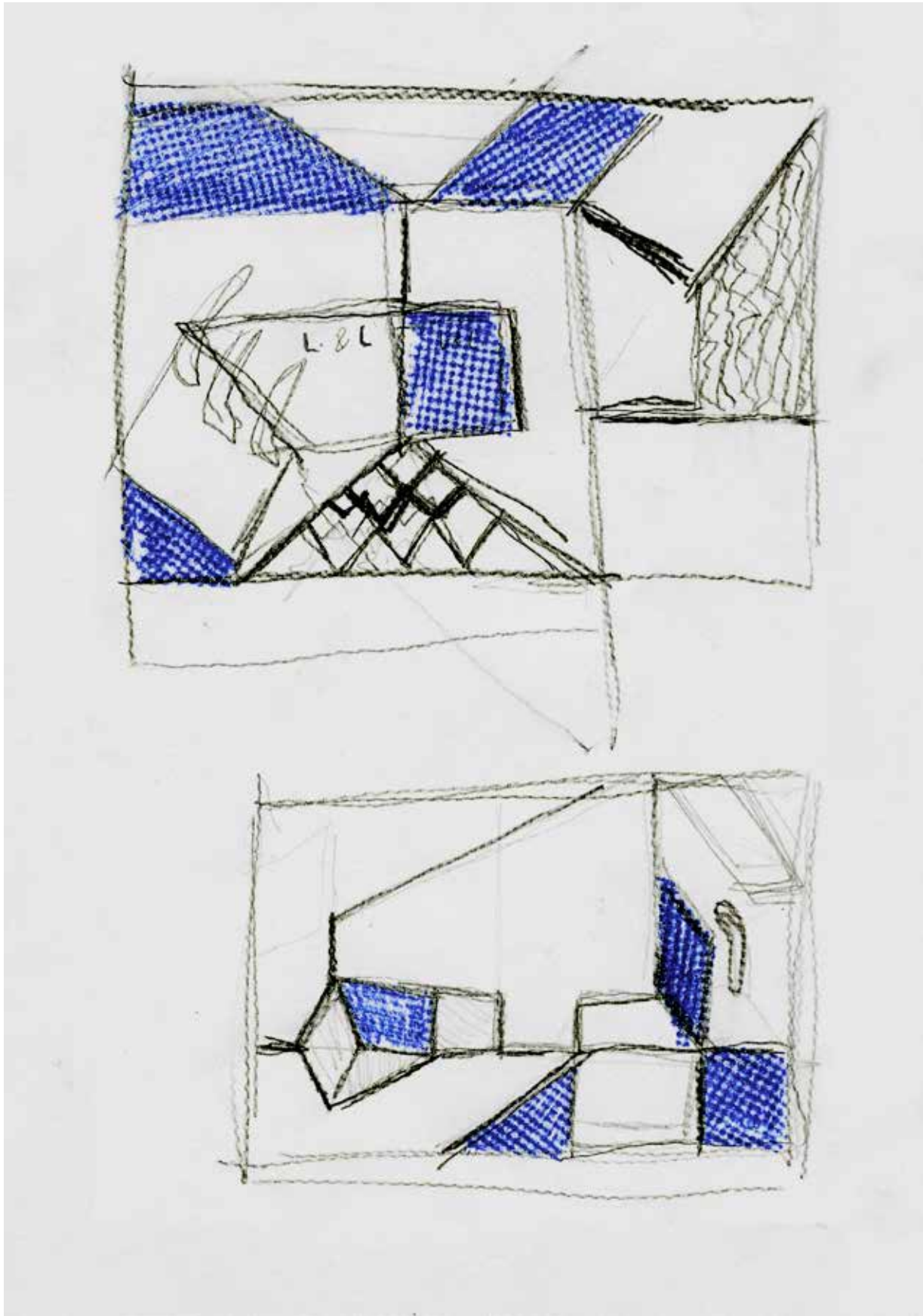

ad III / 1

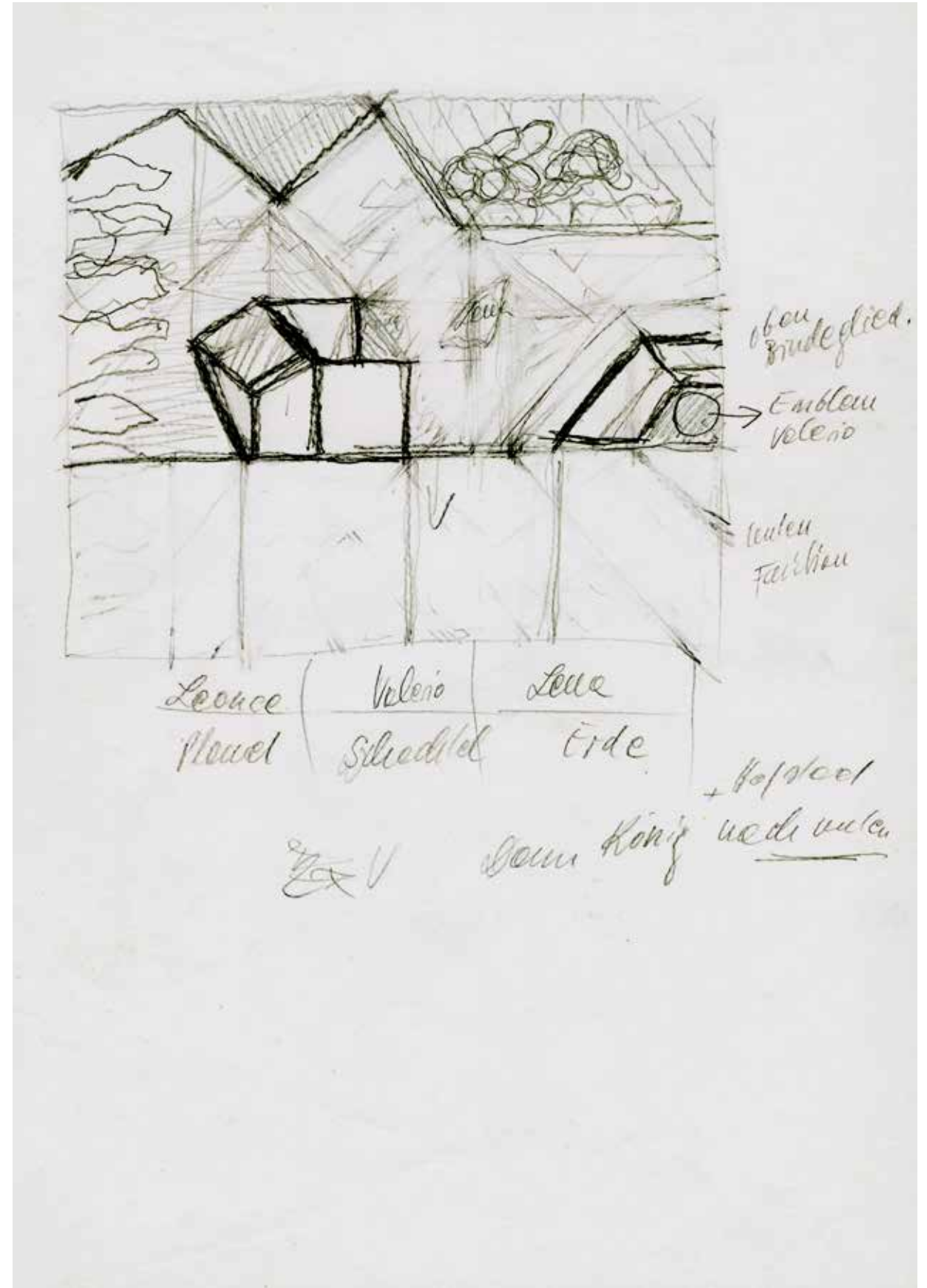

ad III / 2

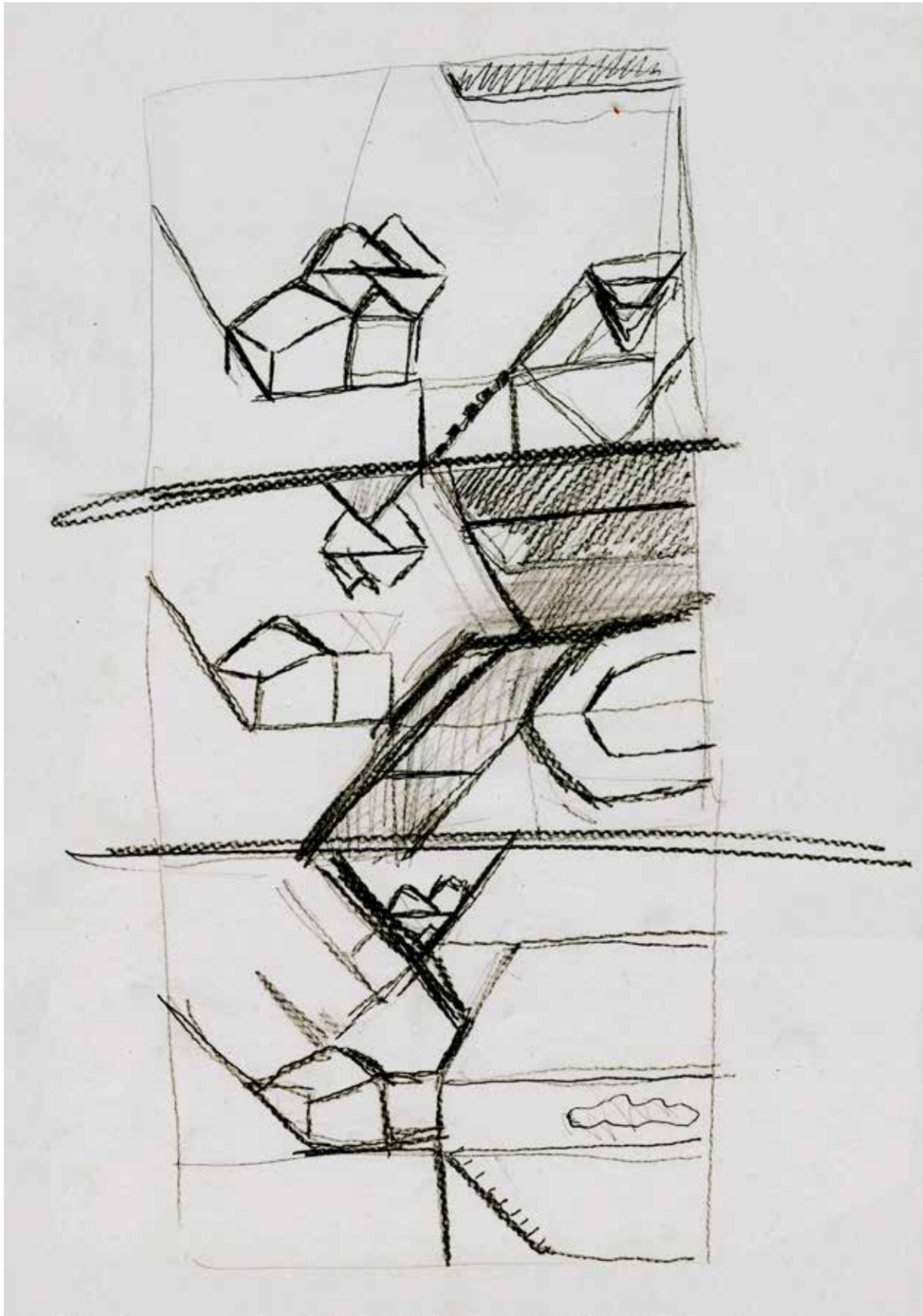

ad III / 3

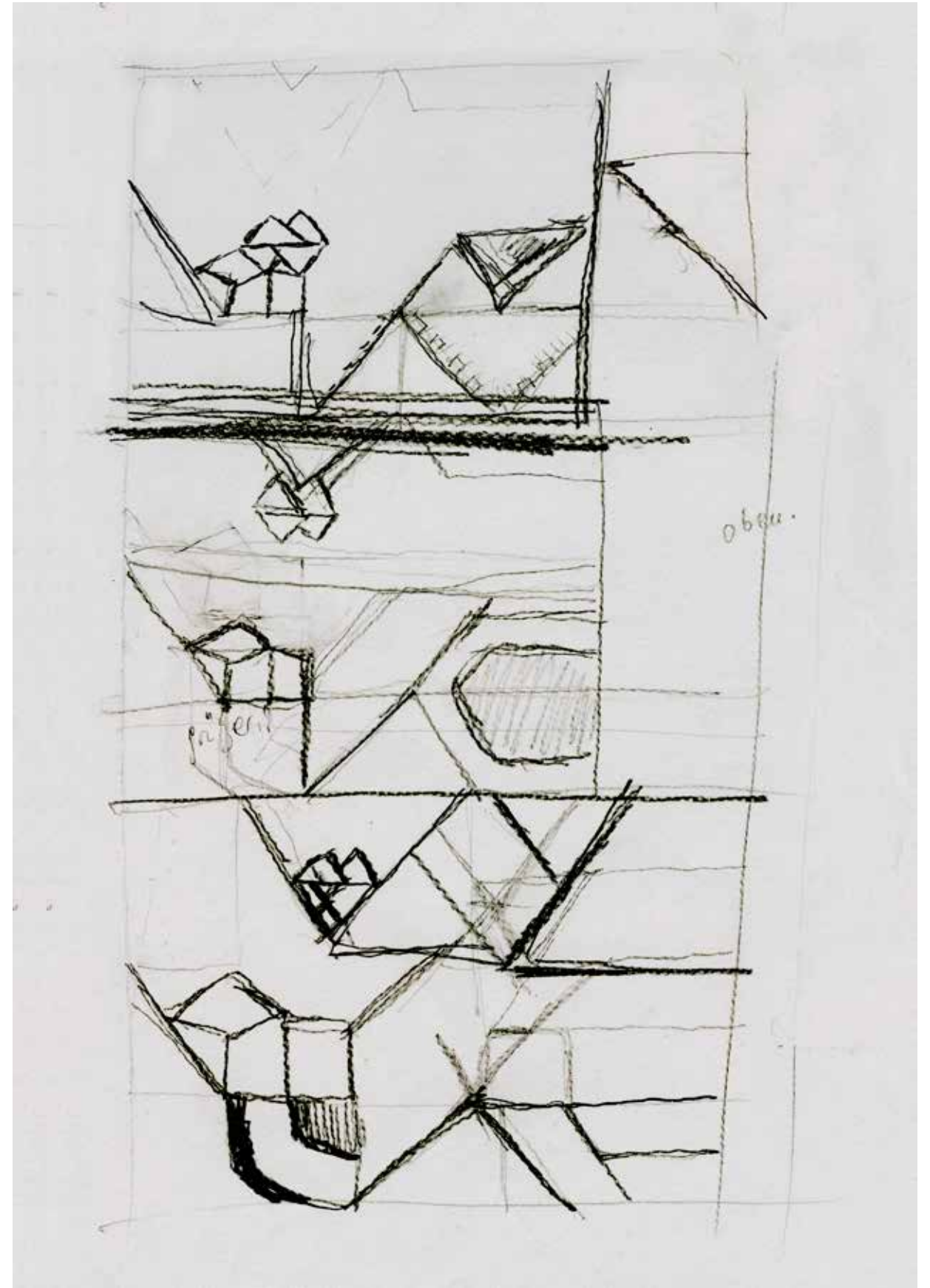

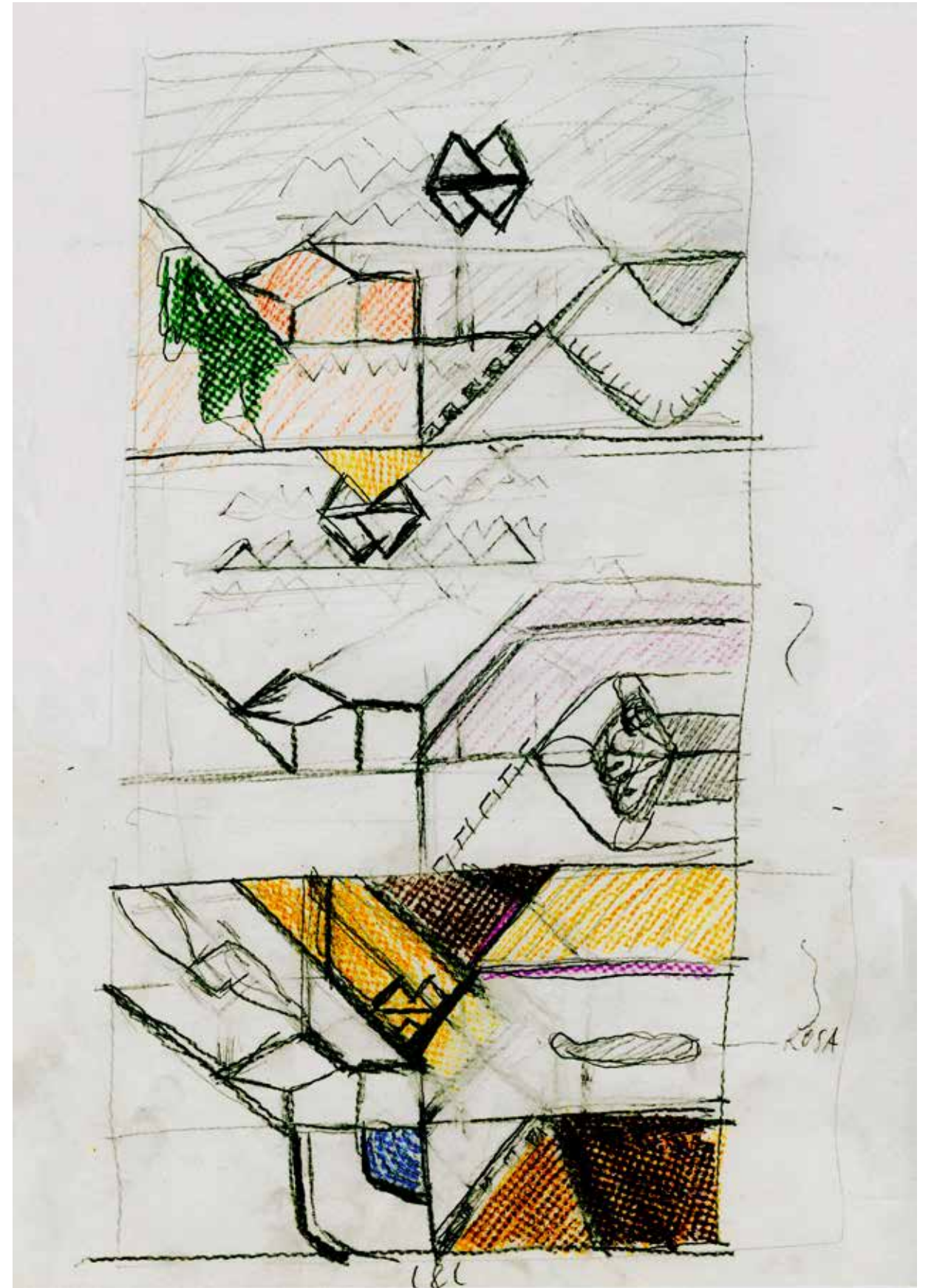
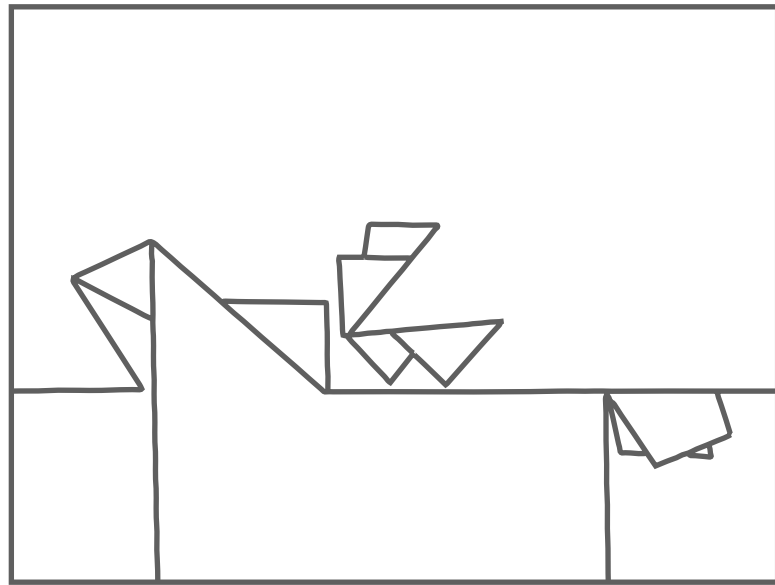
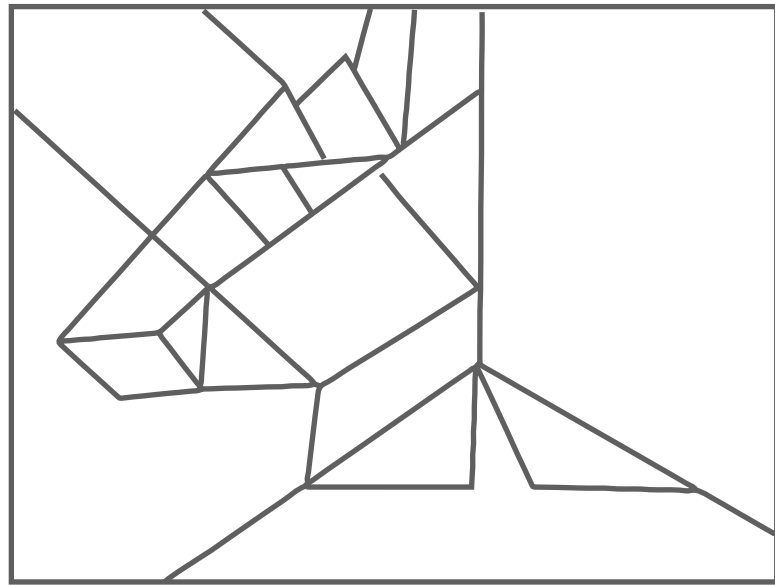

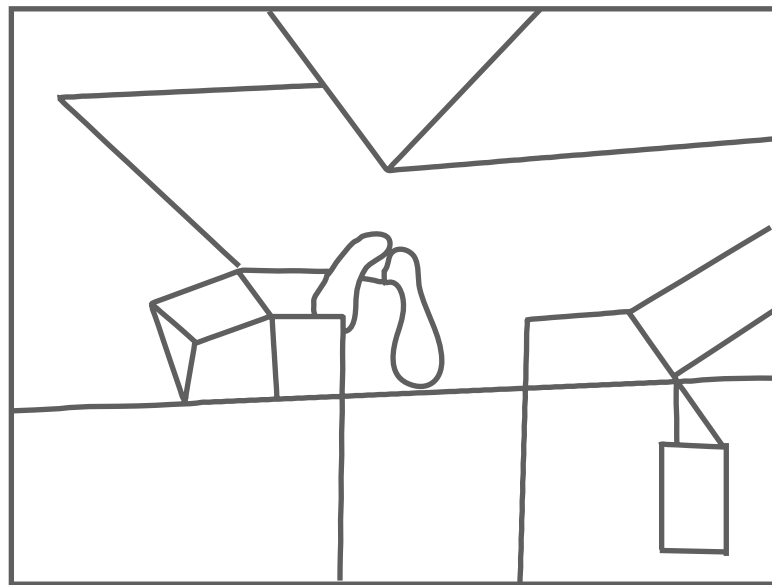
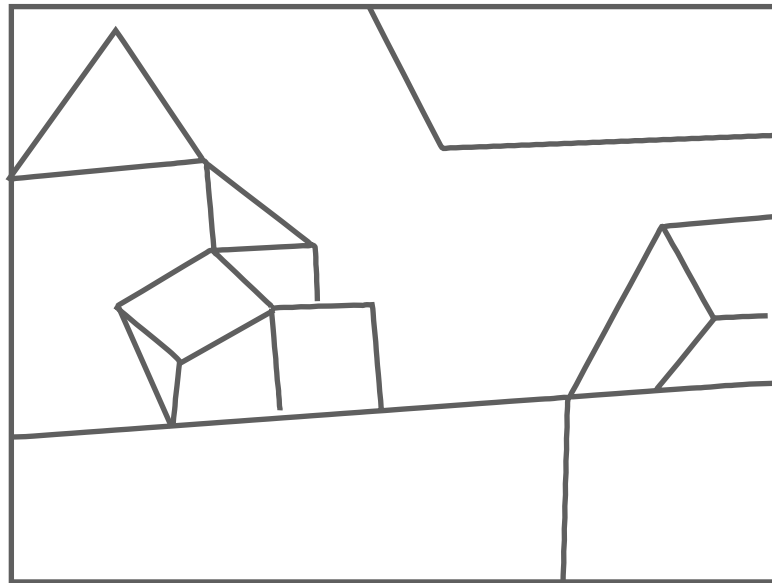

Valerio klappt Buch auf : Schnittfiguren (Leonce und Lena)

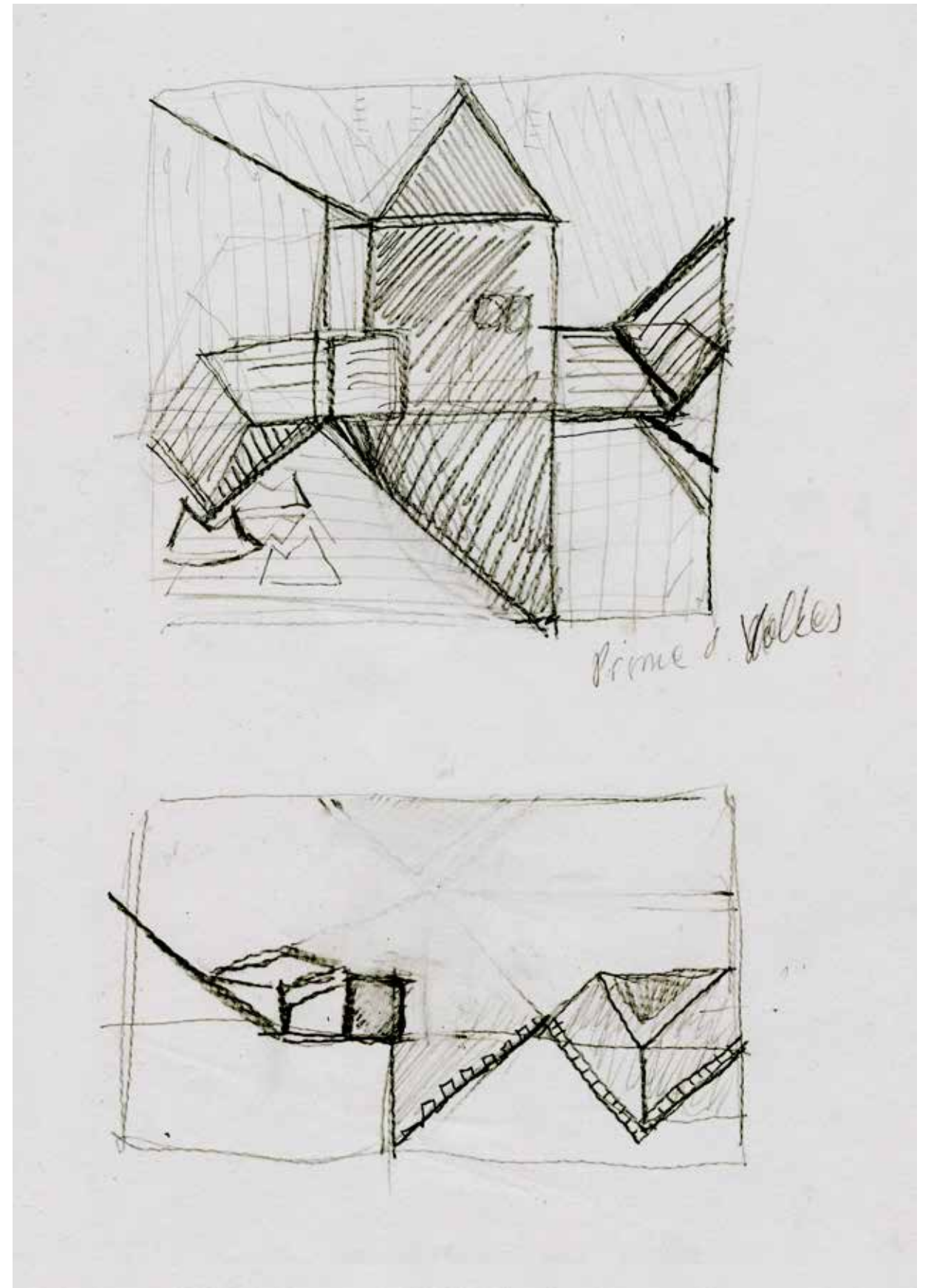

Prisma des Volkes

Haus : Haube (Valerio) : Boot (Prisma des Volkes)

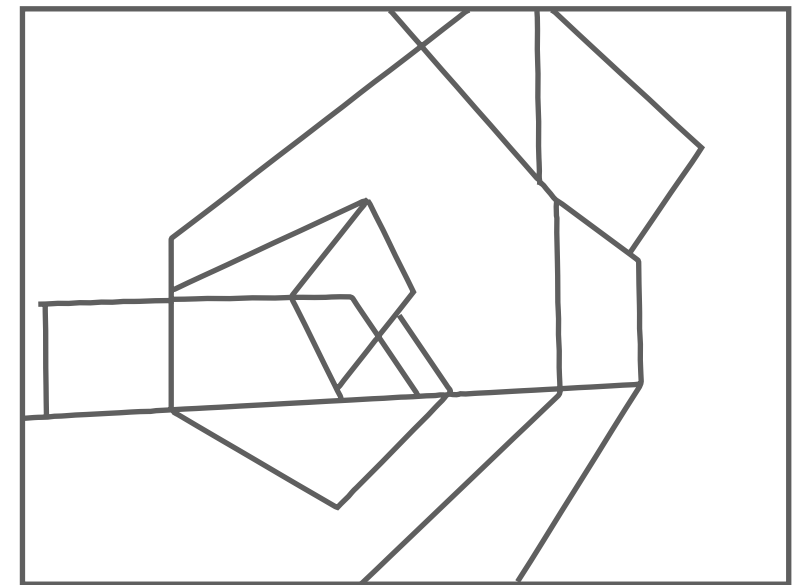
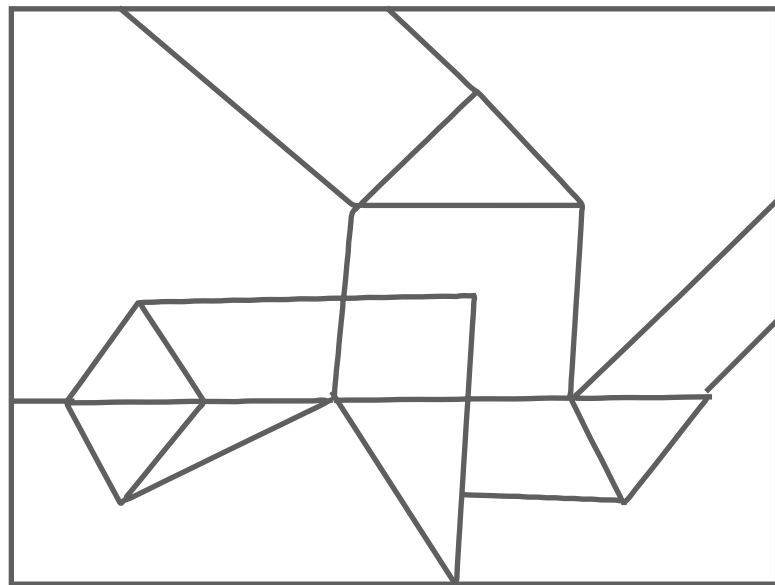
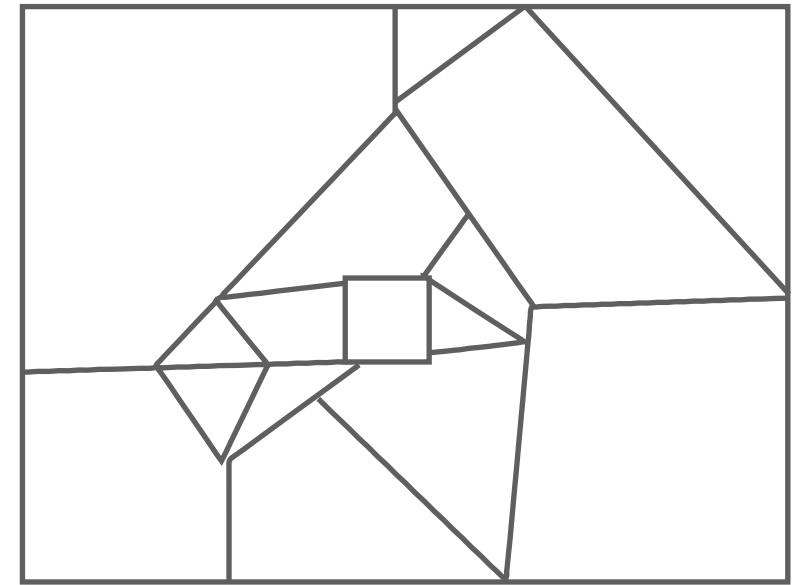
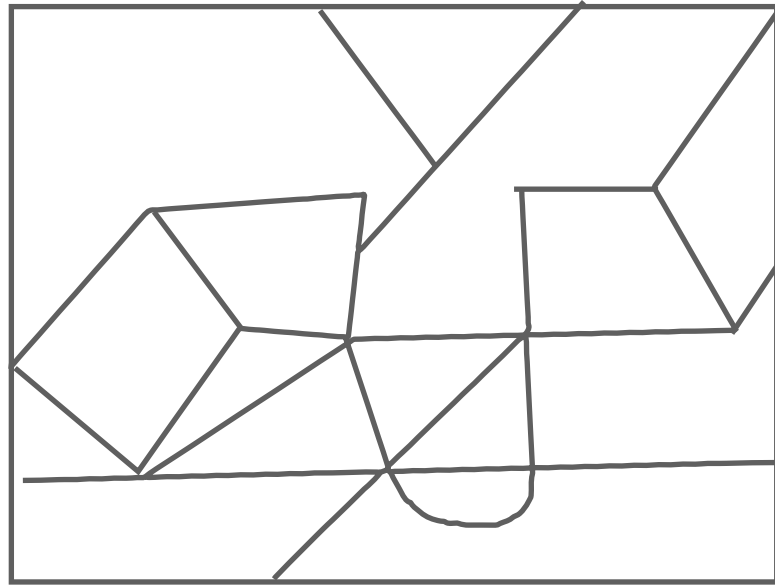

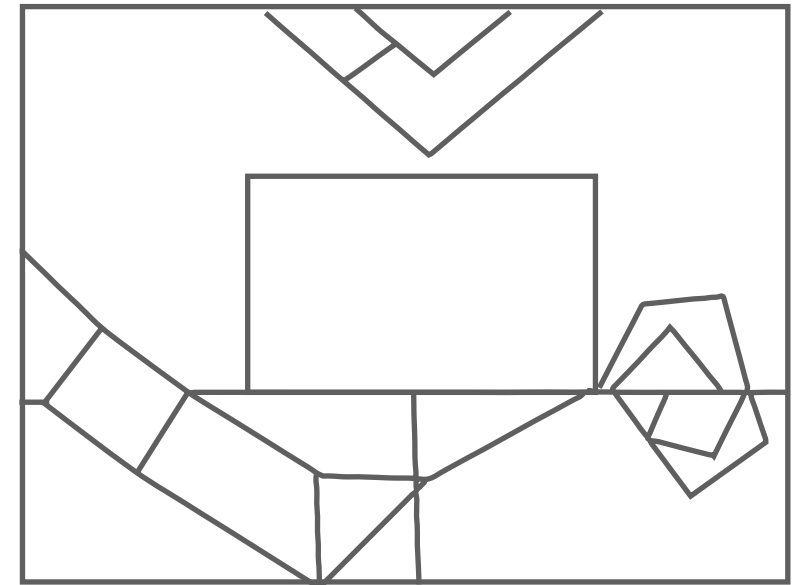
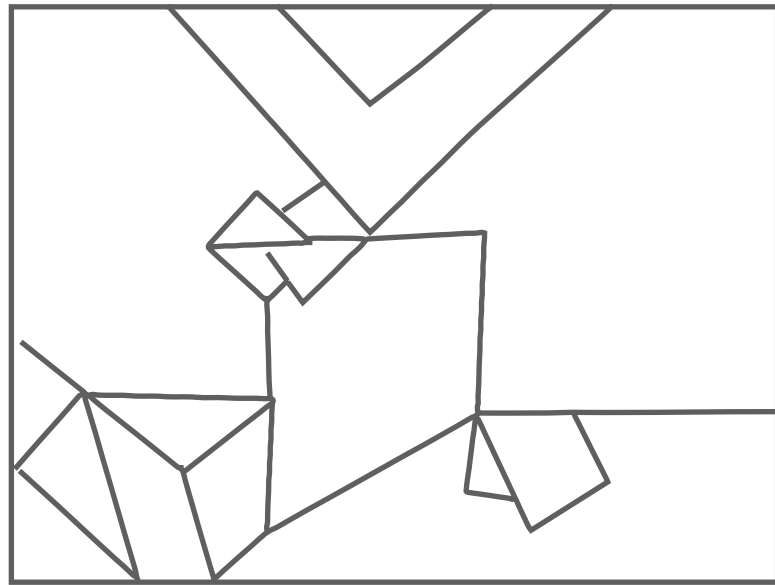
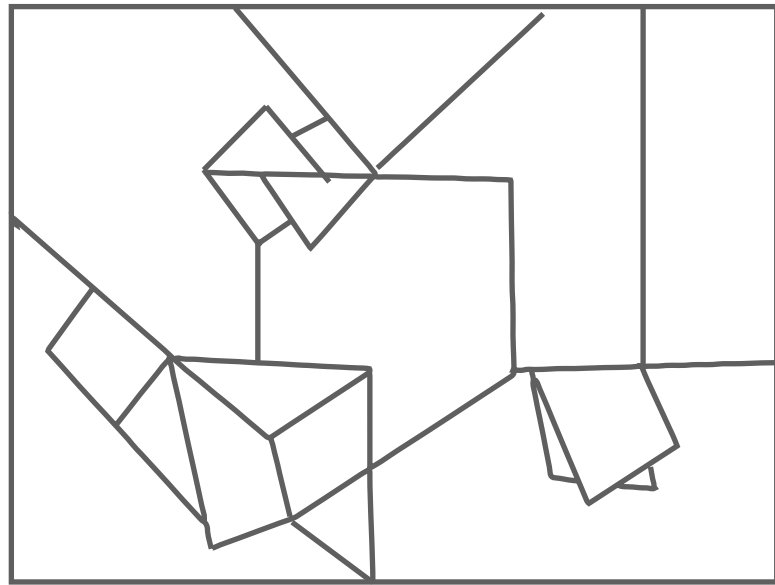

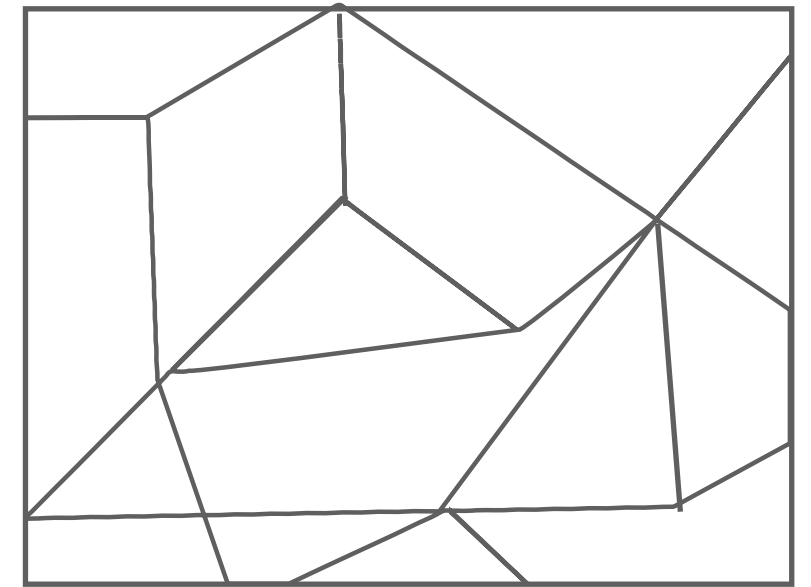
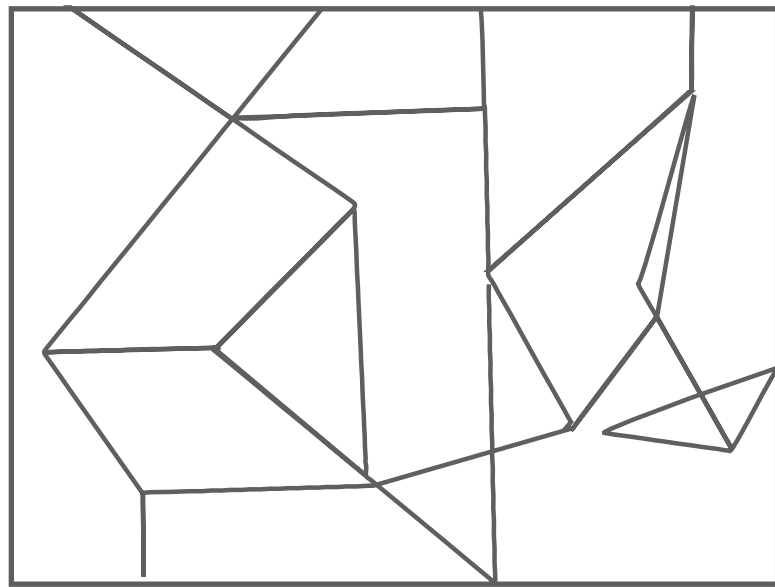
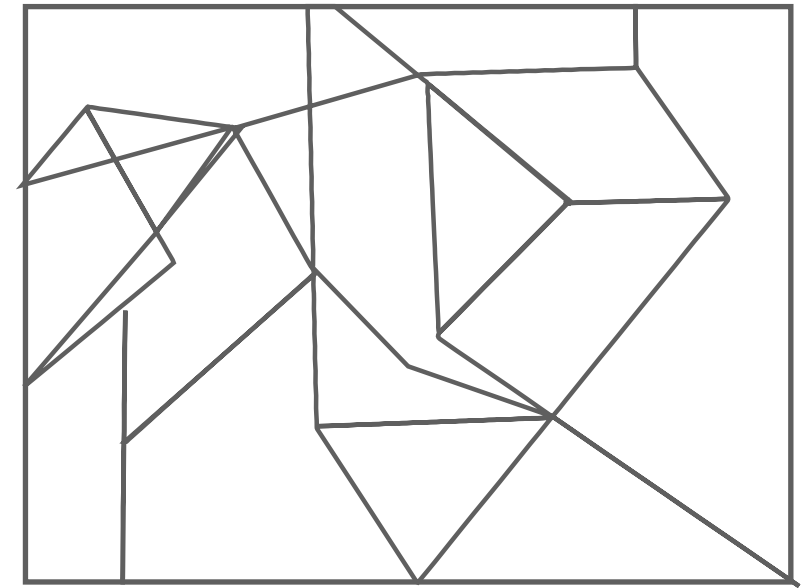
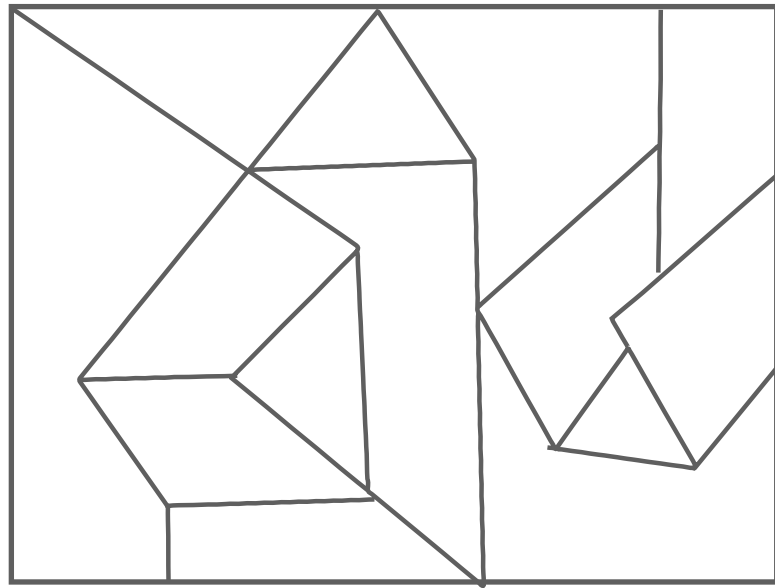

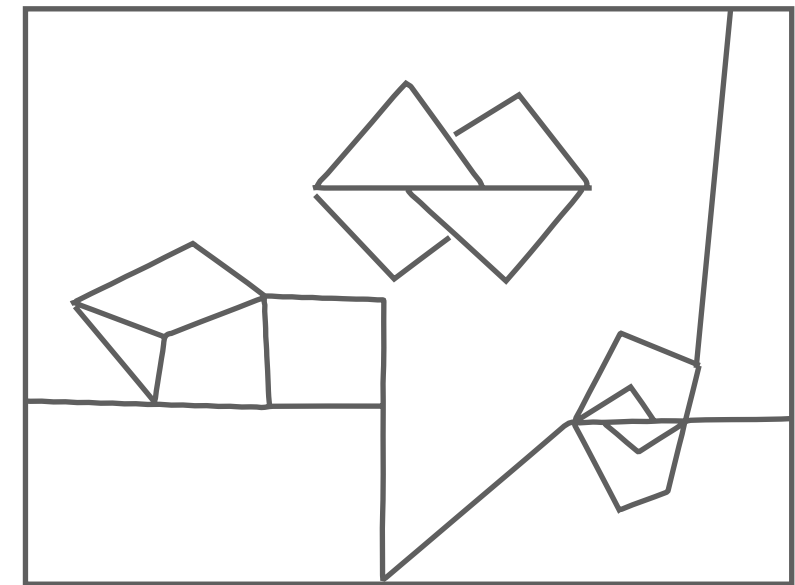
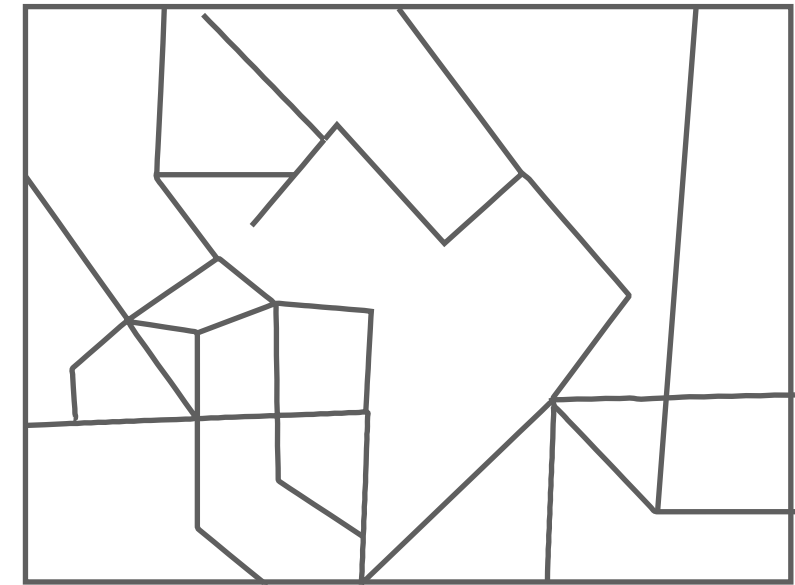
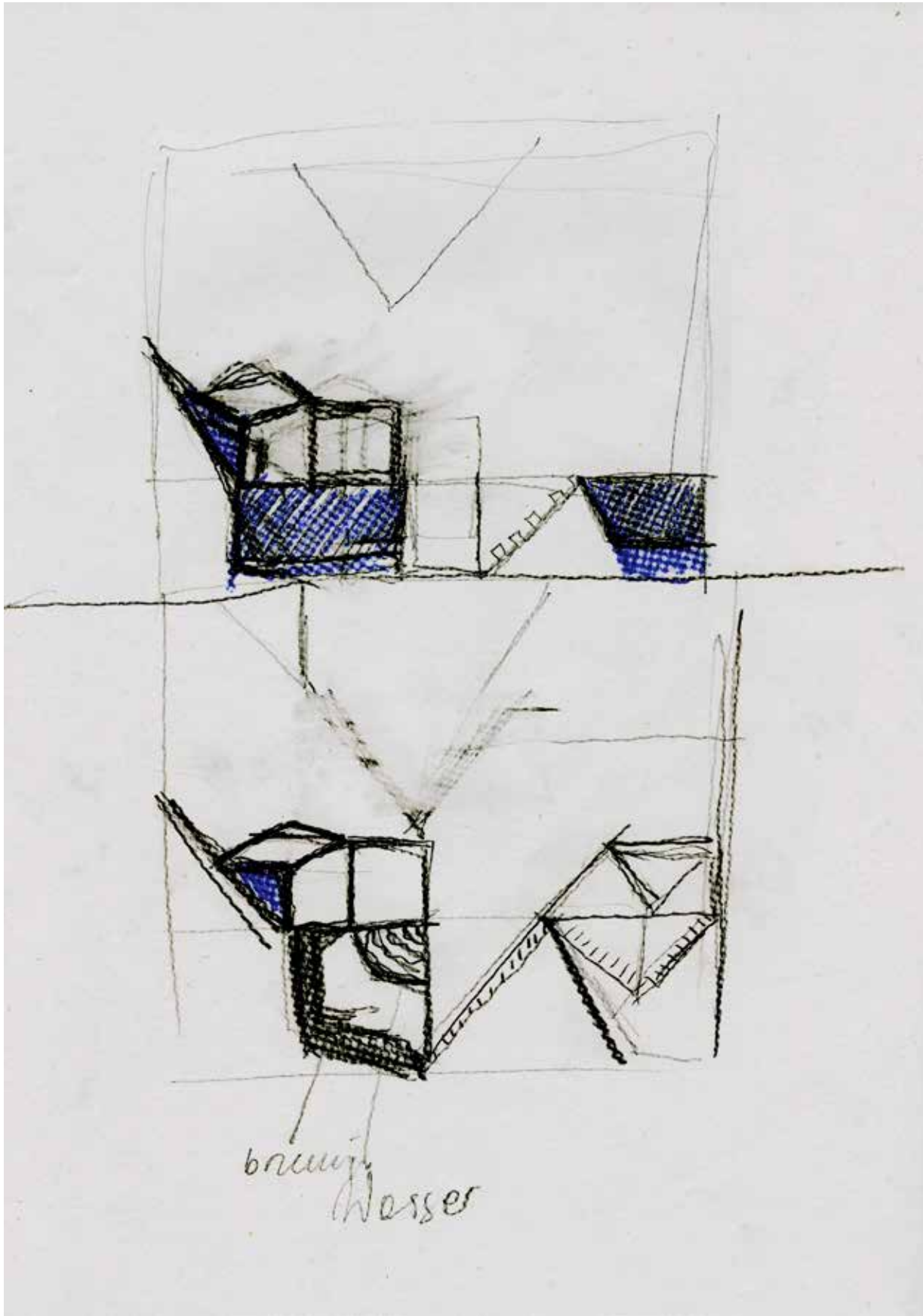

Wassergeschöpf : erschöpfte Hofdame

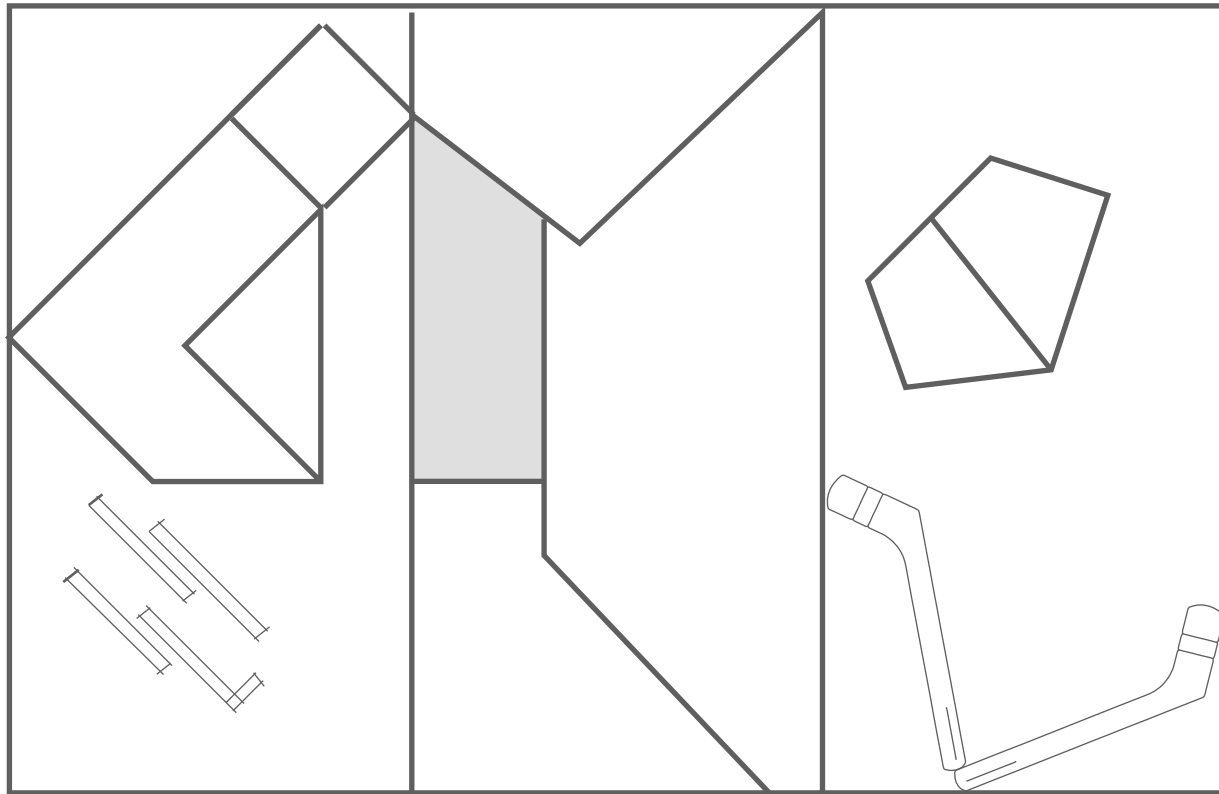

I / 1

Ein Garten. Leonce, halb ruhend auf einer Bank.

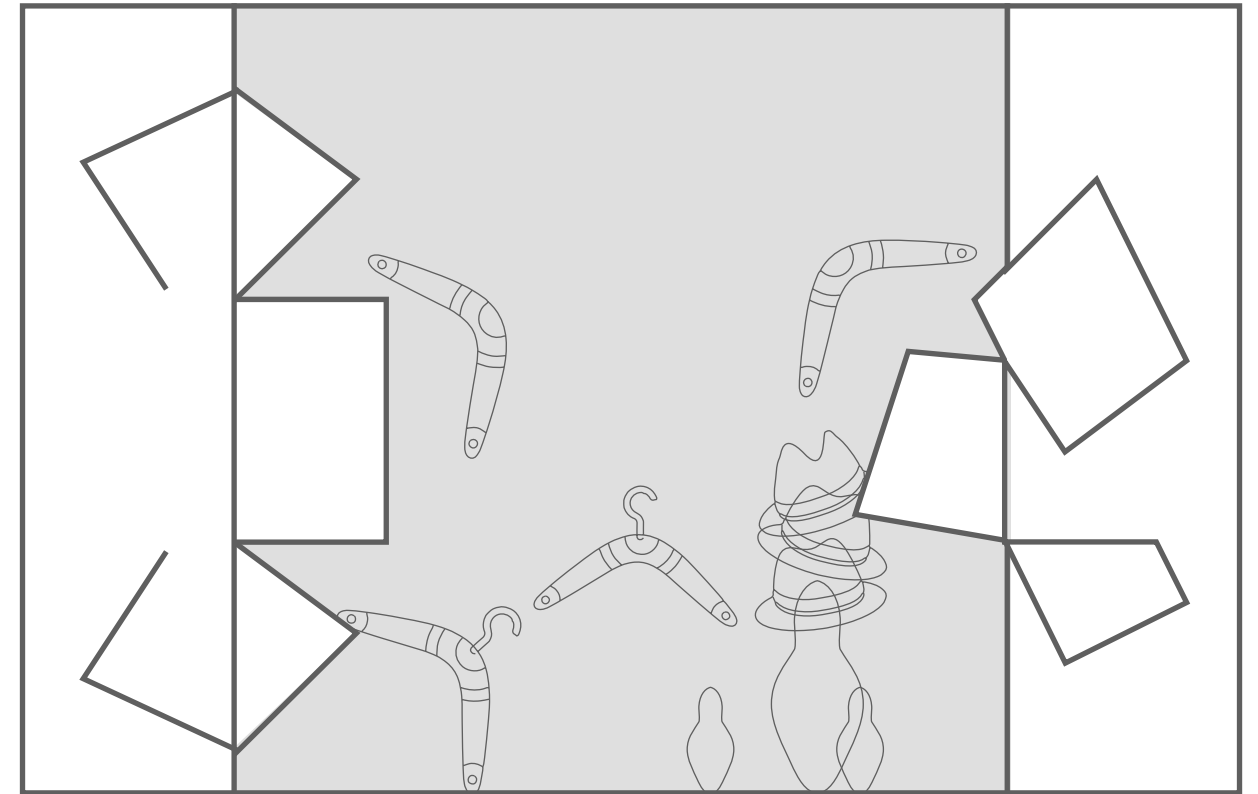

I / 2

Ein Zimmer. König Peter wird angekleidet.

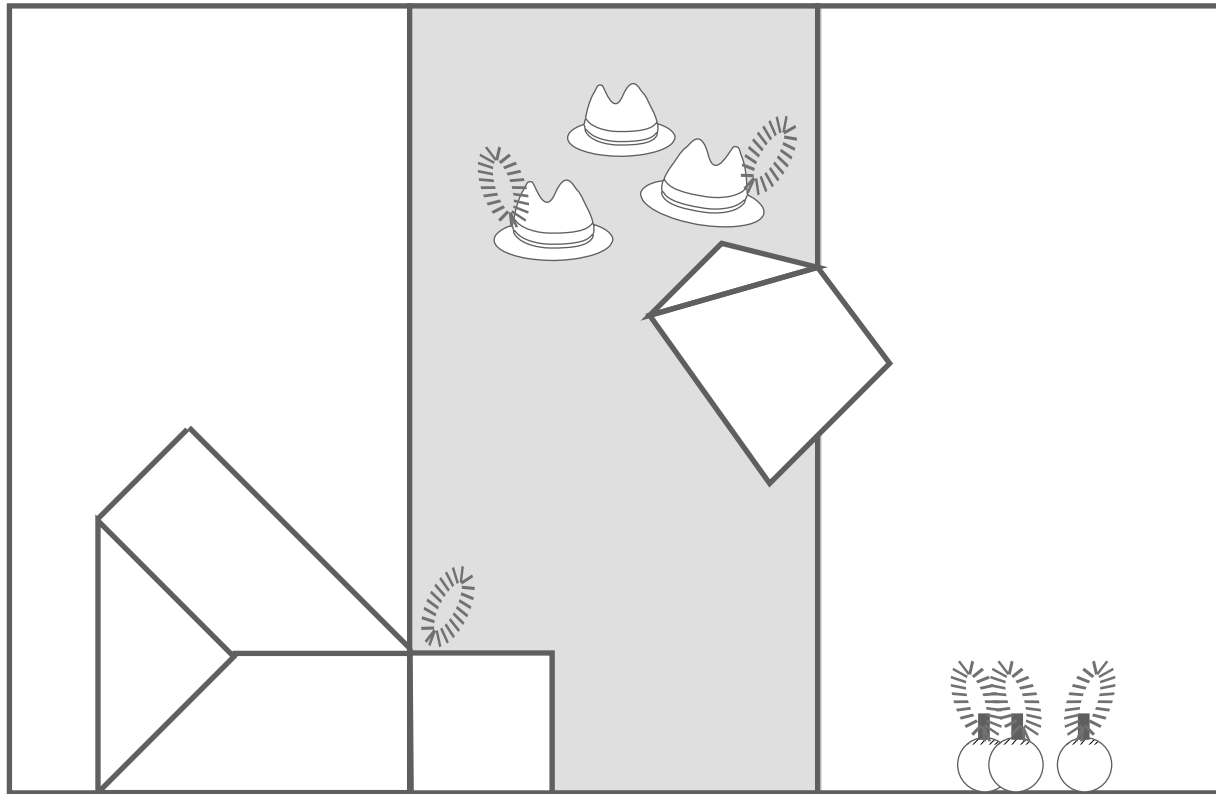

I / 3

Ein reichgeschmückter Saal, Kerzen brennen. Leonce mit Dienern.

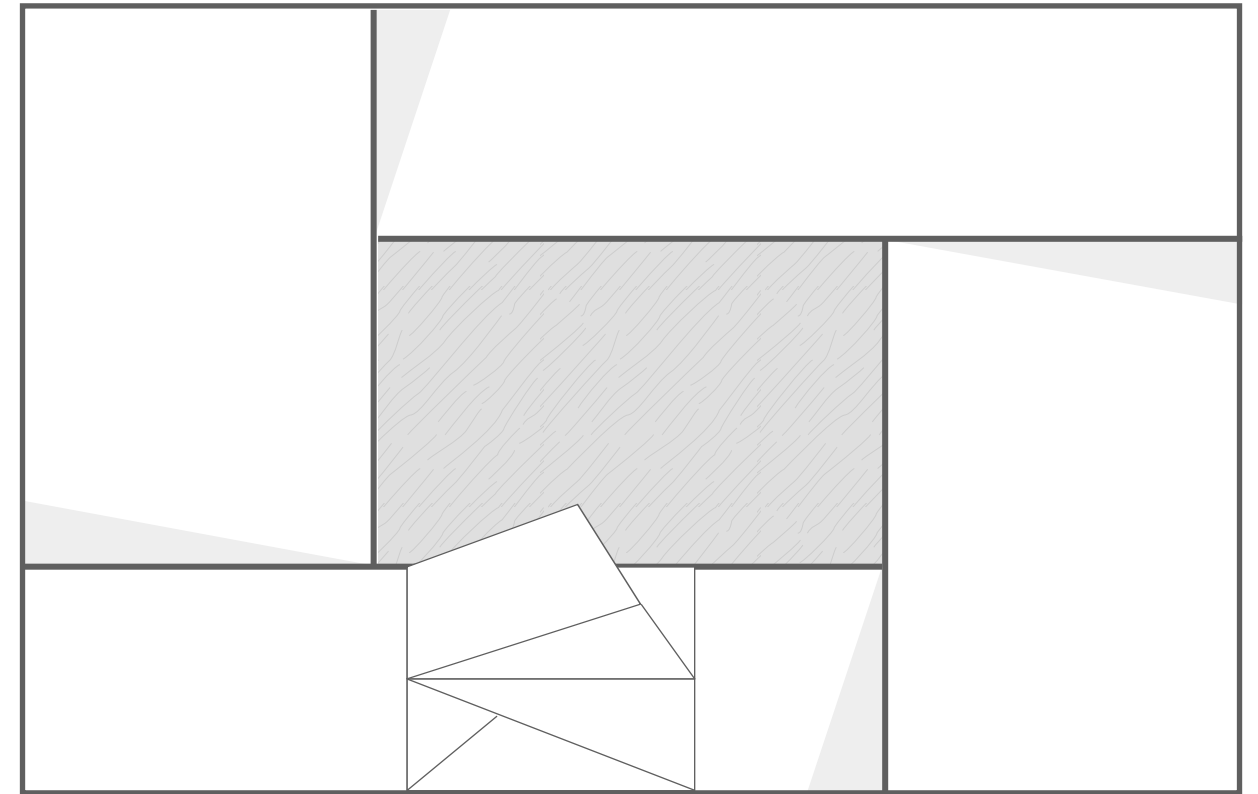

I / 4

Der Garten. Prinzessin Lena im Brautschmuck, Gouvernante.

*Auf dem Kirchhof will ich liegen
Wie ein Kindlein in der Wiegen
Lena*

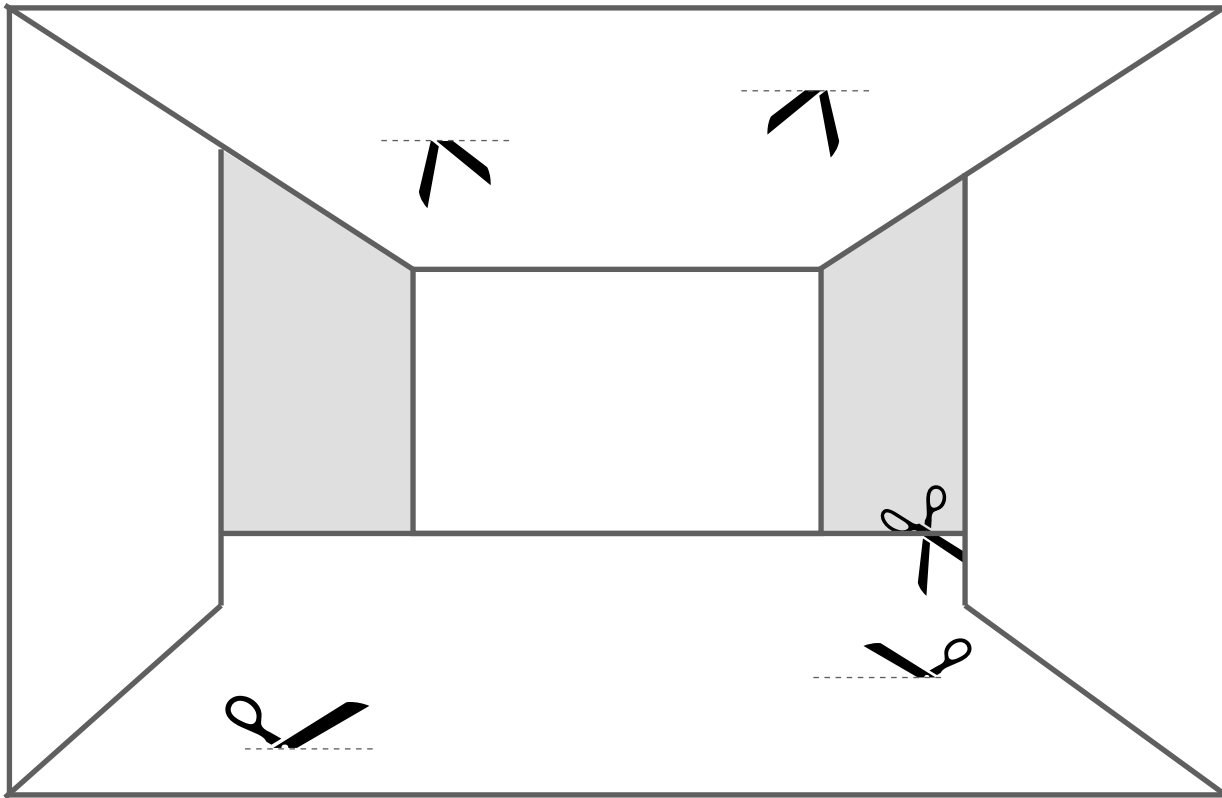

II / 1

Freies Feld. Ein Wirtshaus im Hintergrund, Leonce und Valerio.

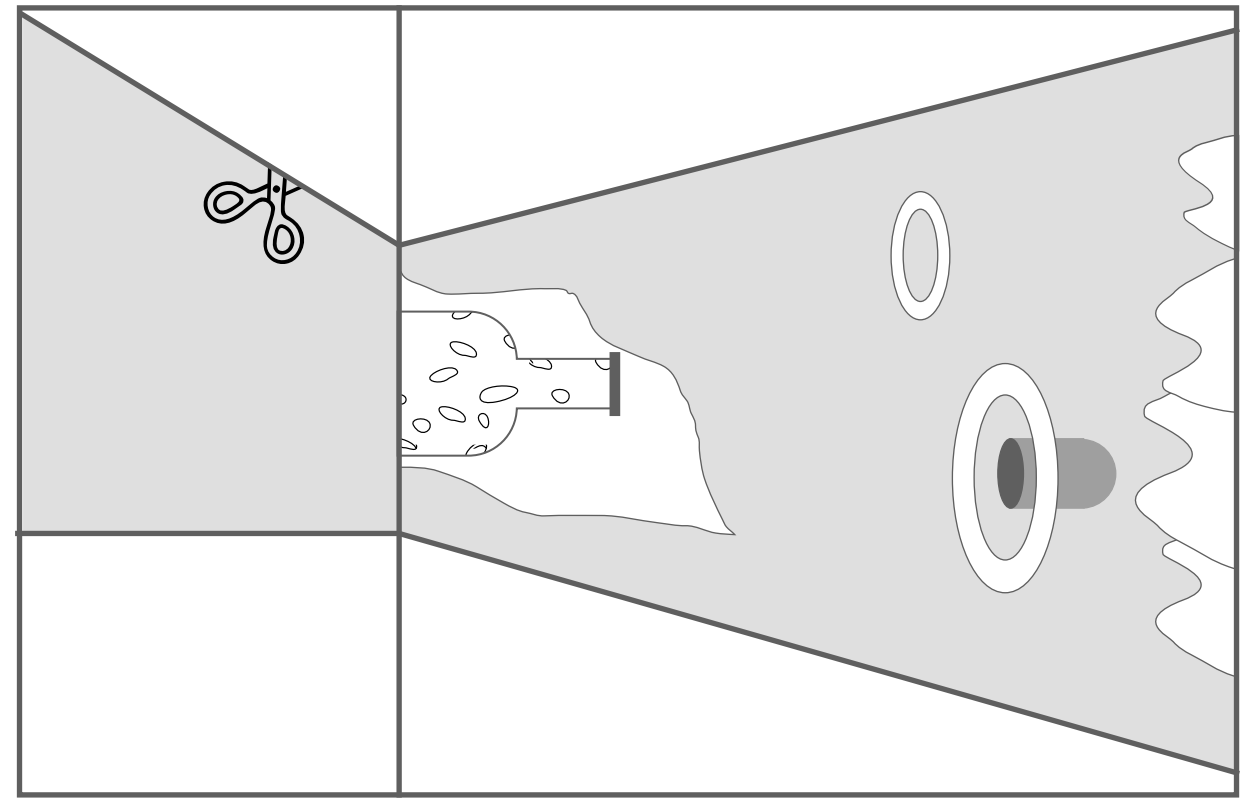

II / 2

Das Wirtshaus auf einer Anhöhe, weite Aussicht.

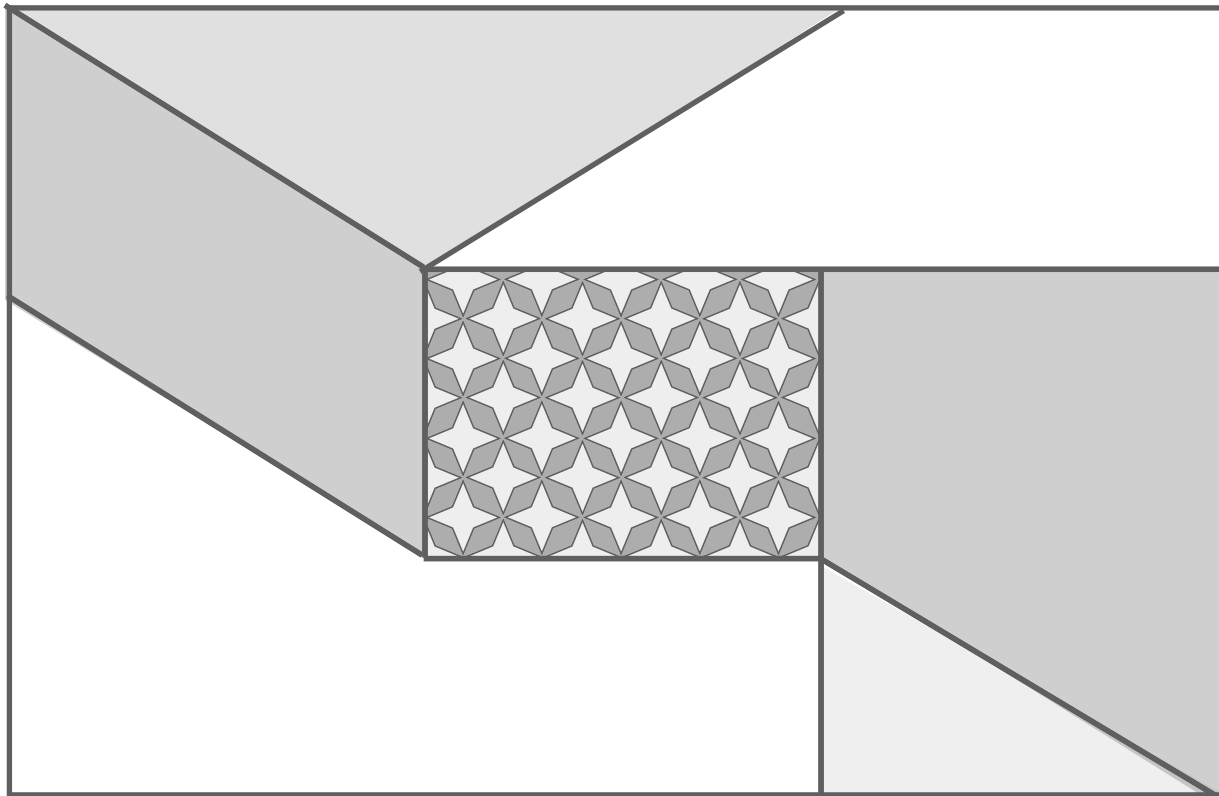

II / 3

Ein Zimmer, Lena und Gouvernante.

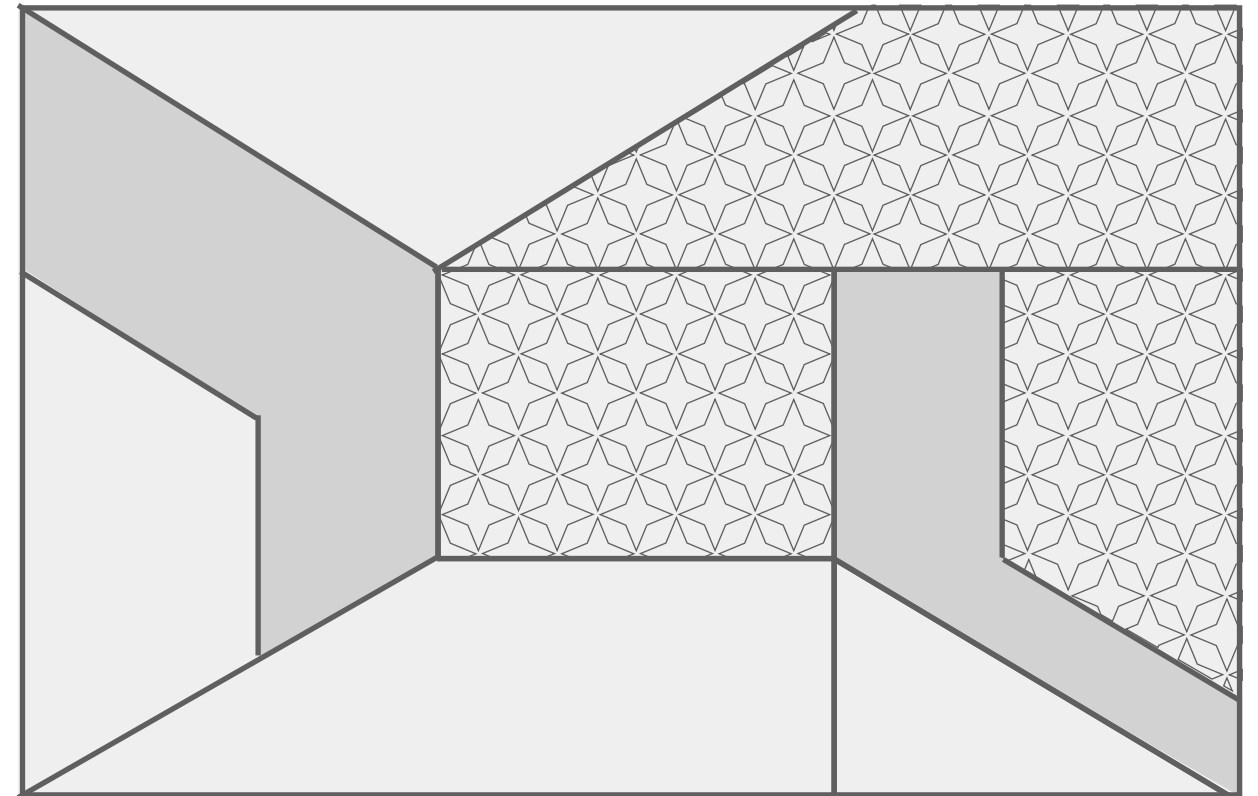

II / 4

Der Garten. Nacht und Mondschein, Lena auf dem Rasen.

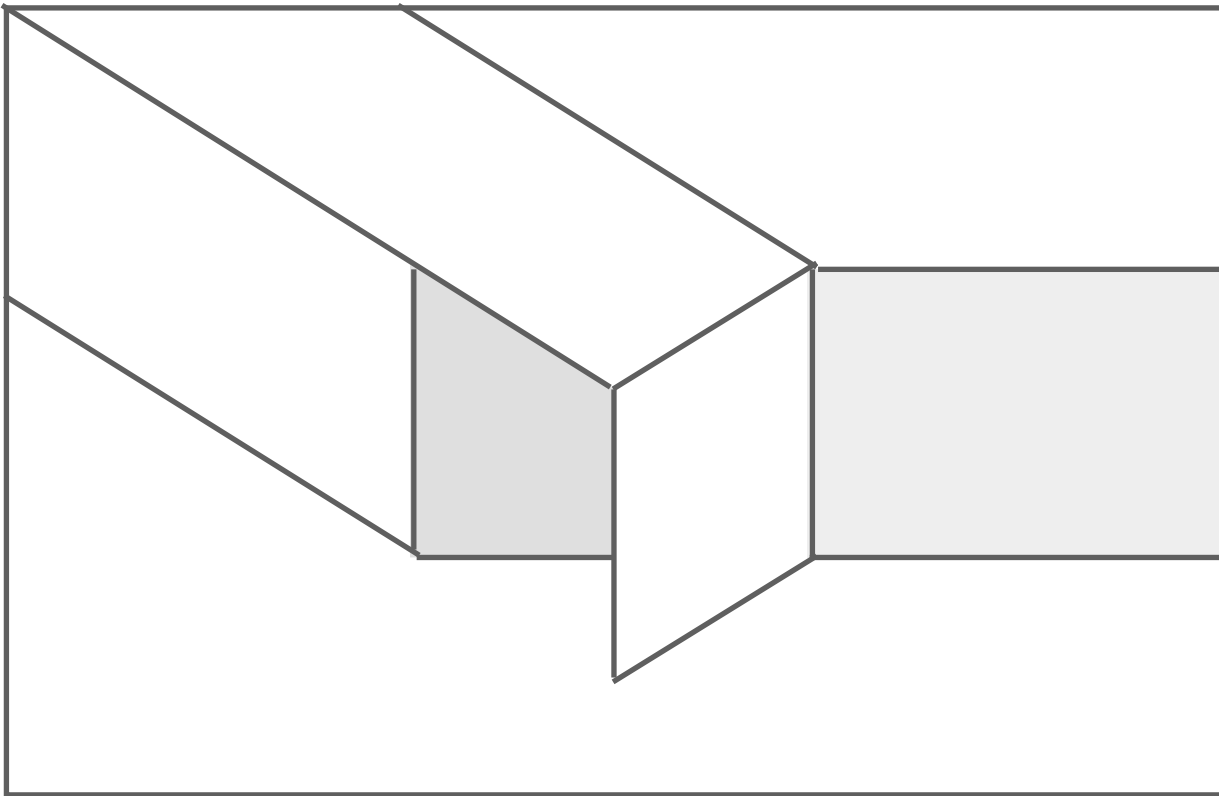

III / 1

Der Garten, Leonce und Valerio.

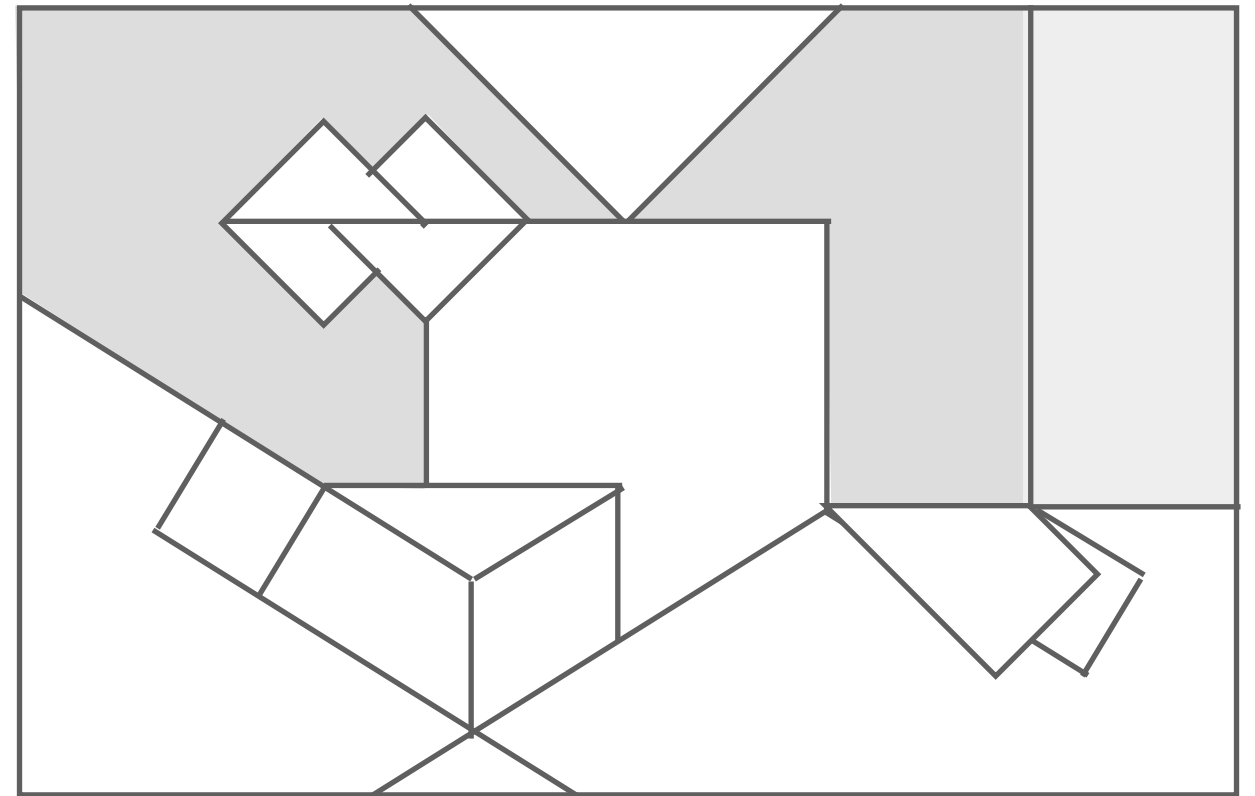

III / 2

Freier Platz vor dem Schloss des Königs.

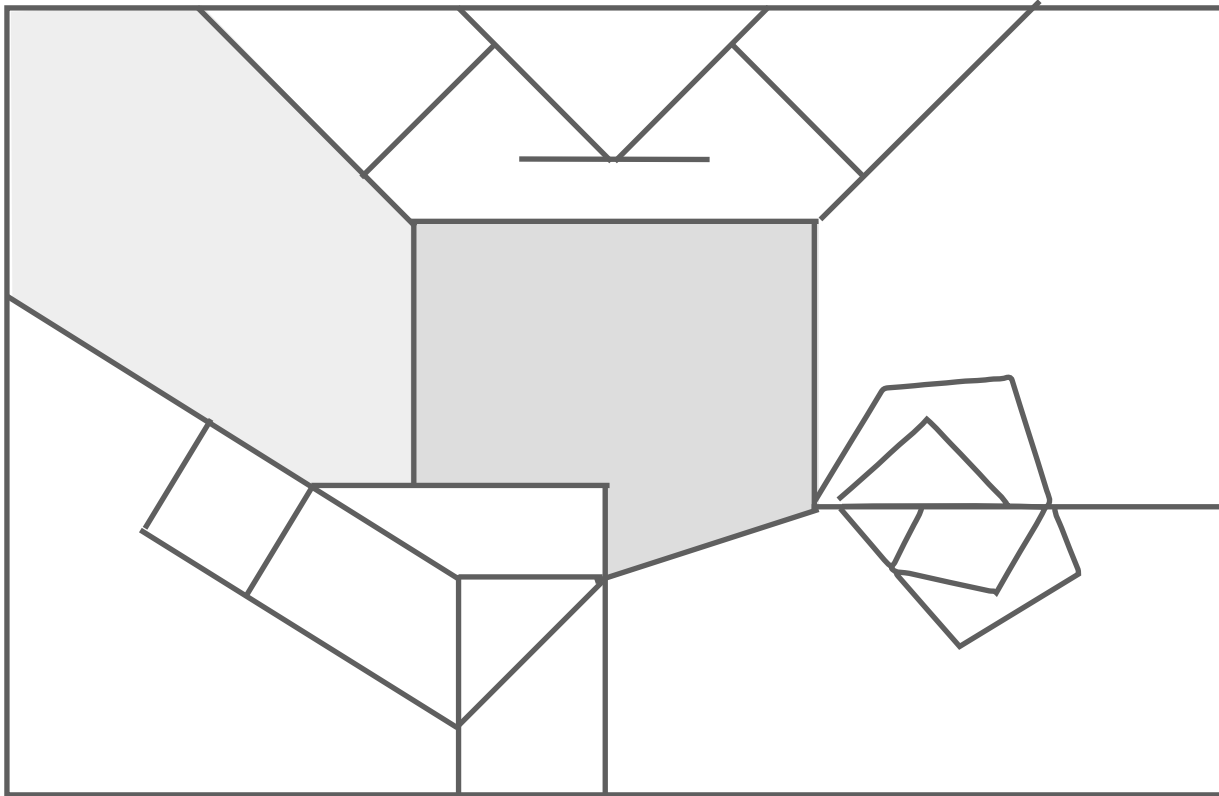

III / 1

Der Saal, geputzte Herren und Damen, sorgfältig gruppiert.



Leonce
Gartenbank : Eishockeyschläger
Schwimmhäute : Spielfeld

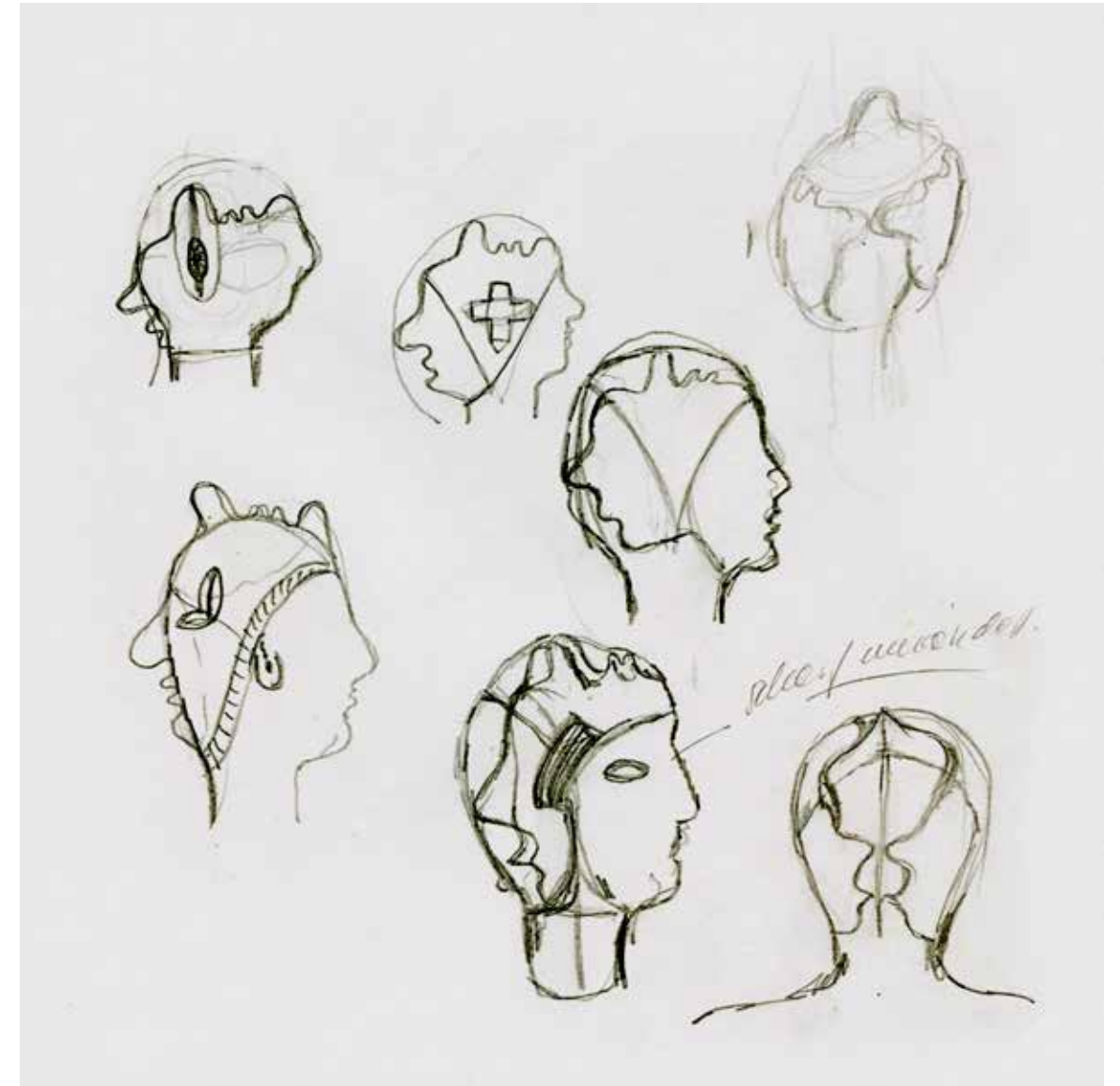

Leonce
Schwimmhaube : Selbstportrait (Profil)

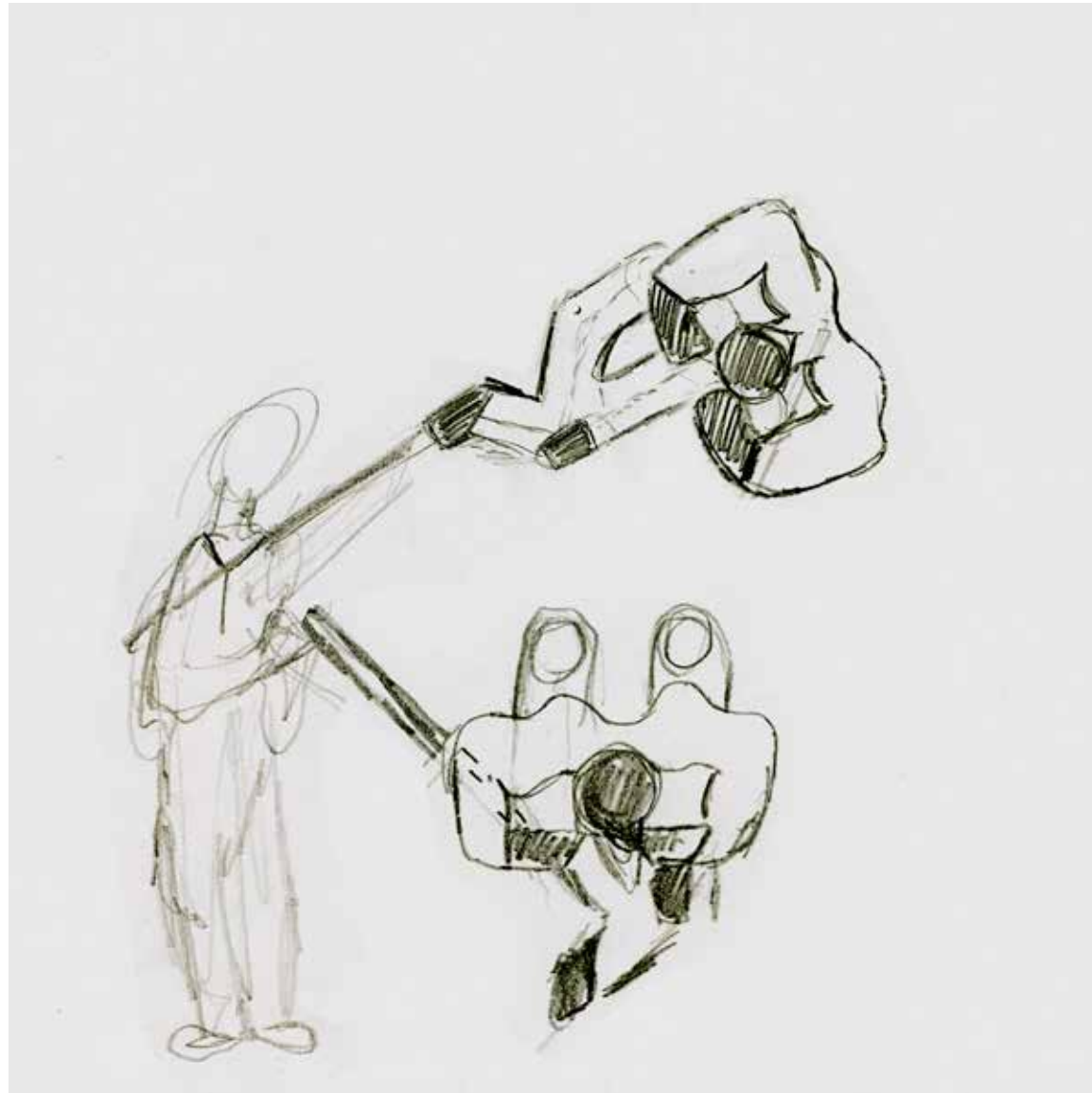

Hofmeister
Spieler, flache Figuren (Verbeugung)

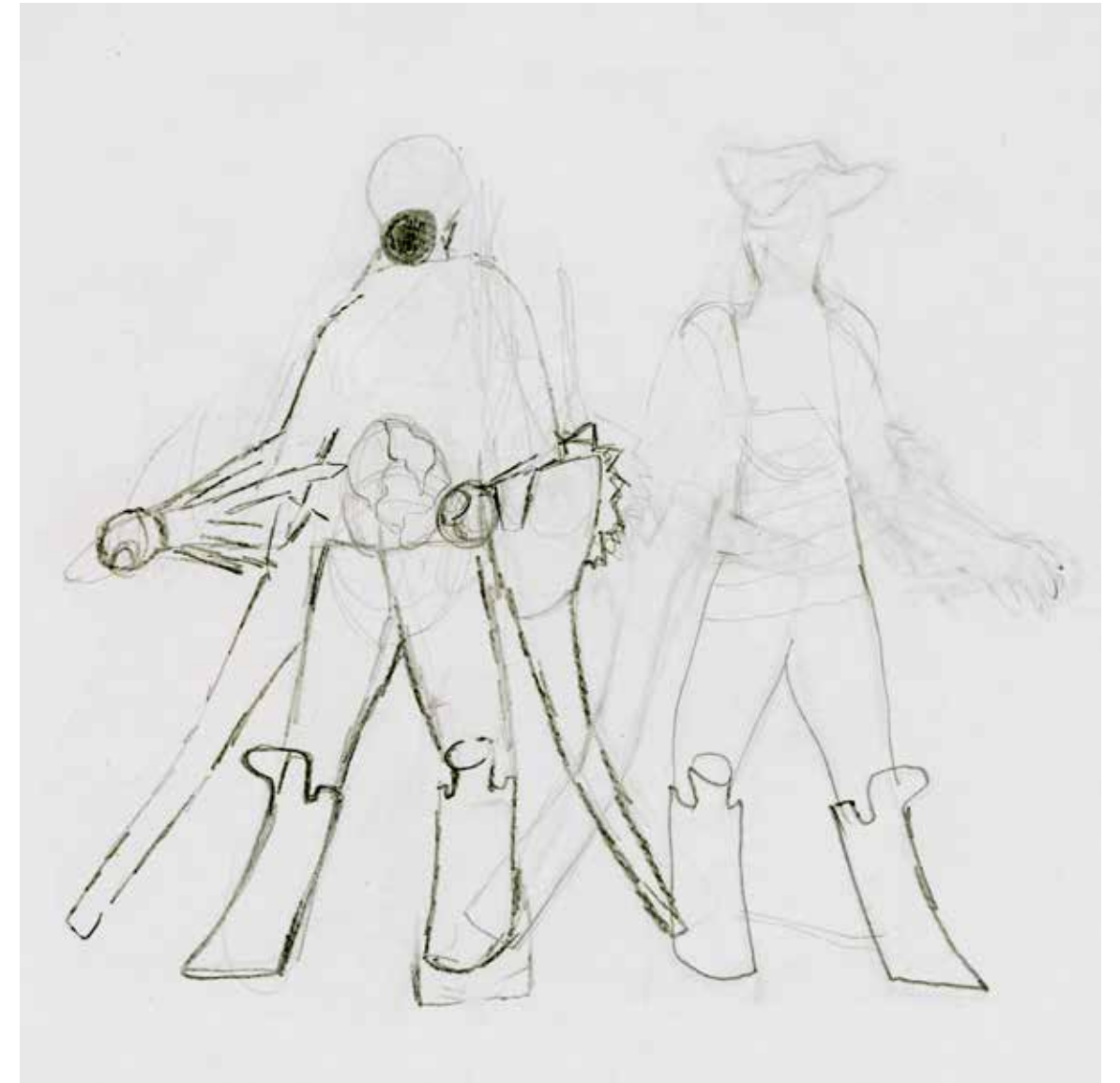

Valerio 1
Bart = Puck, Schläger : Krücken
Stiefel verkehrt
Fäustlinge : Gummikopf (Federball)



Valerio 1
Mütze = Trichter



Valerio 2
Faltenwurf aufgemalt

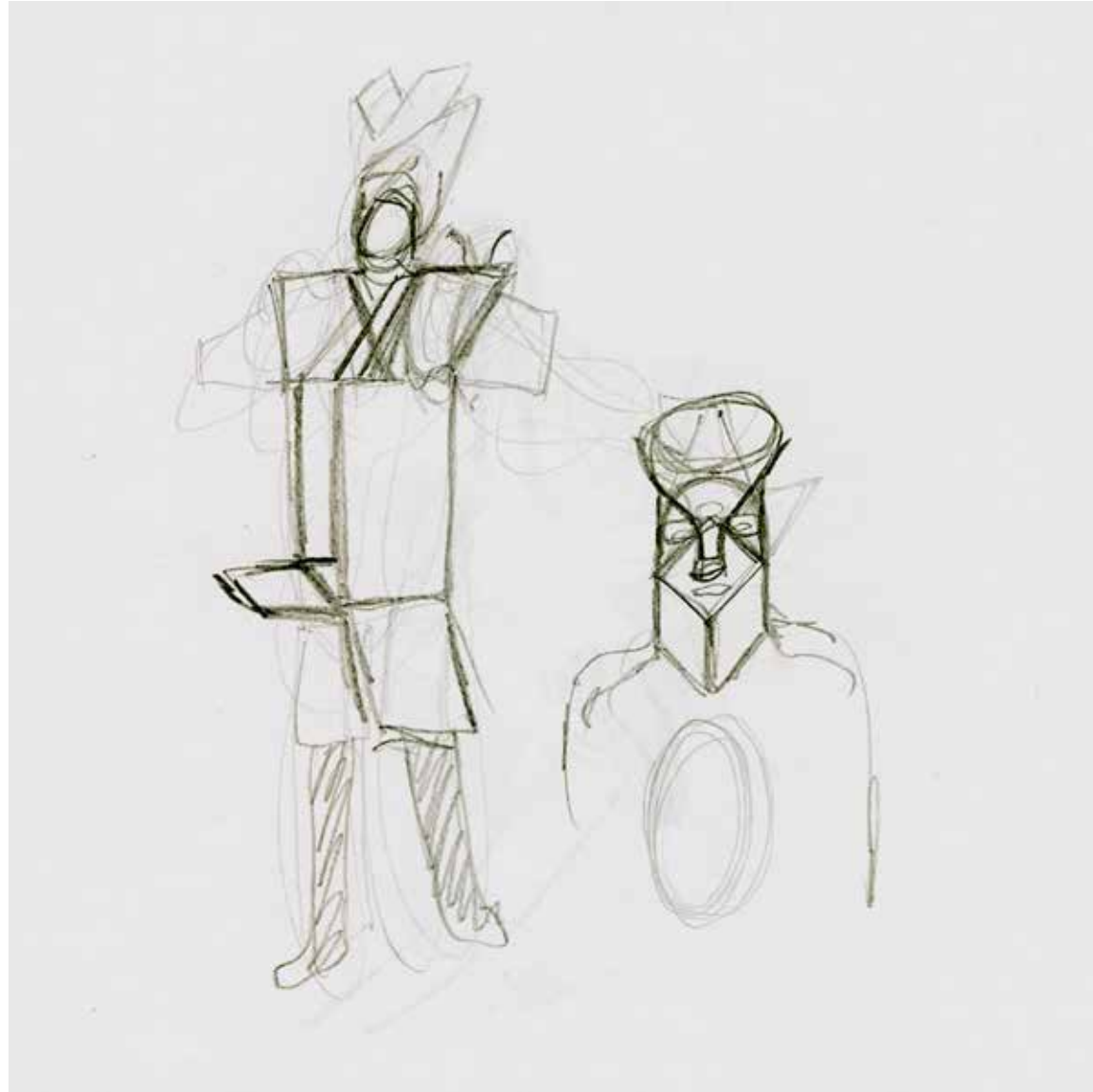

Valerio 3
Turm : Redhaus (Schachtel-Pendant zur Gouvernante)

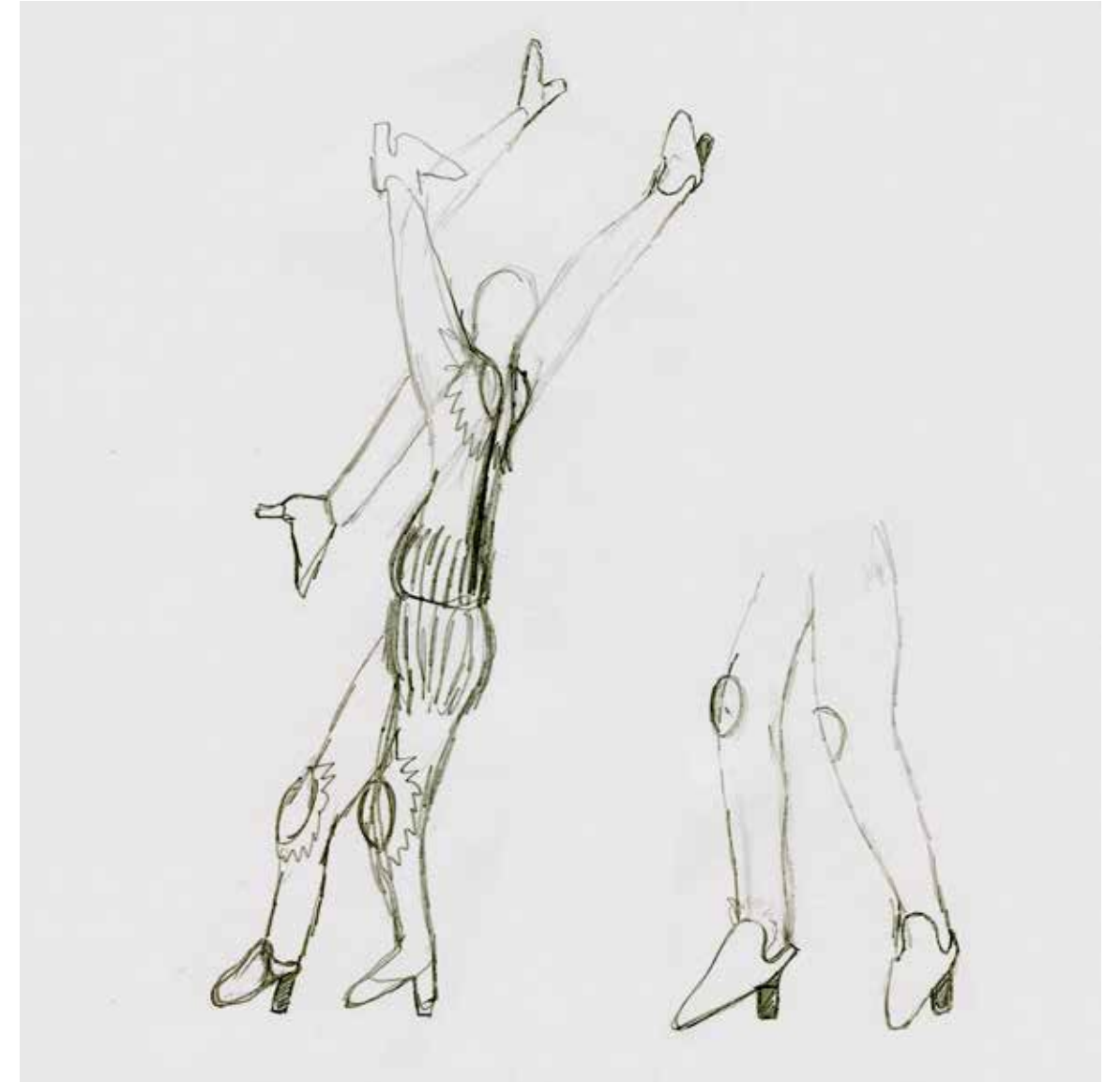

Valerio 4
Hand : Fuß

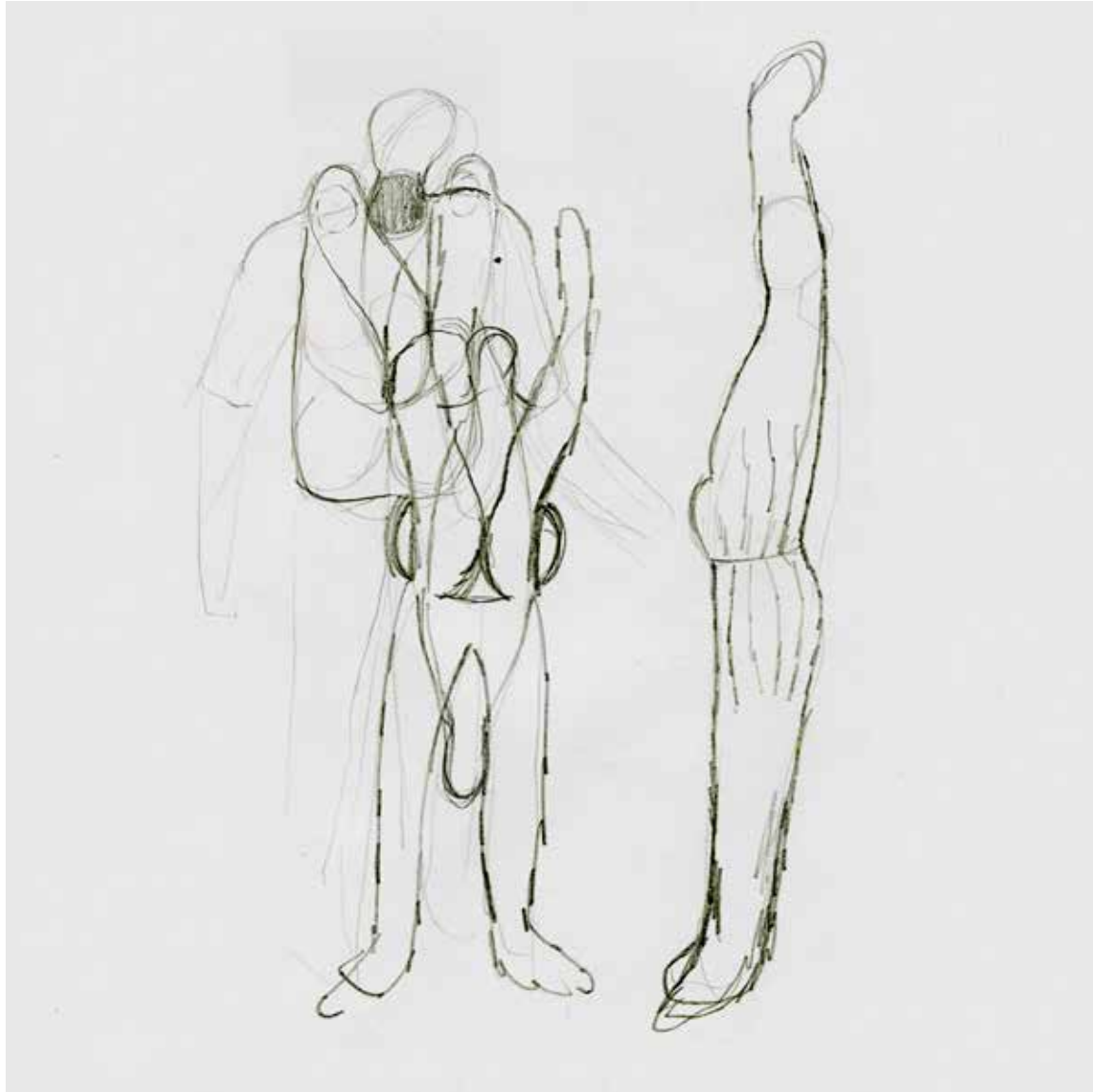

Valerio 5
oben : unten

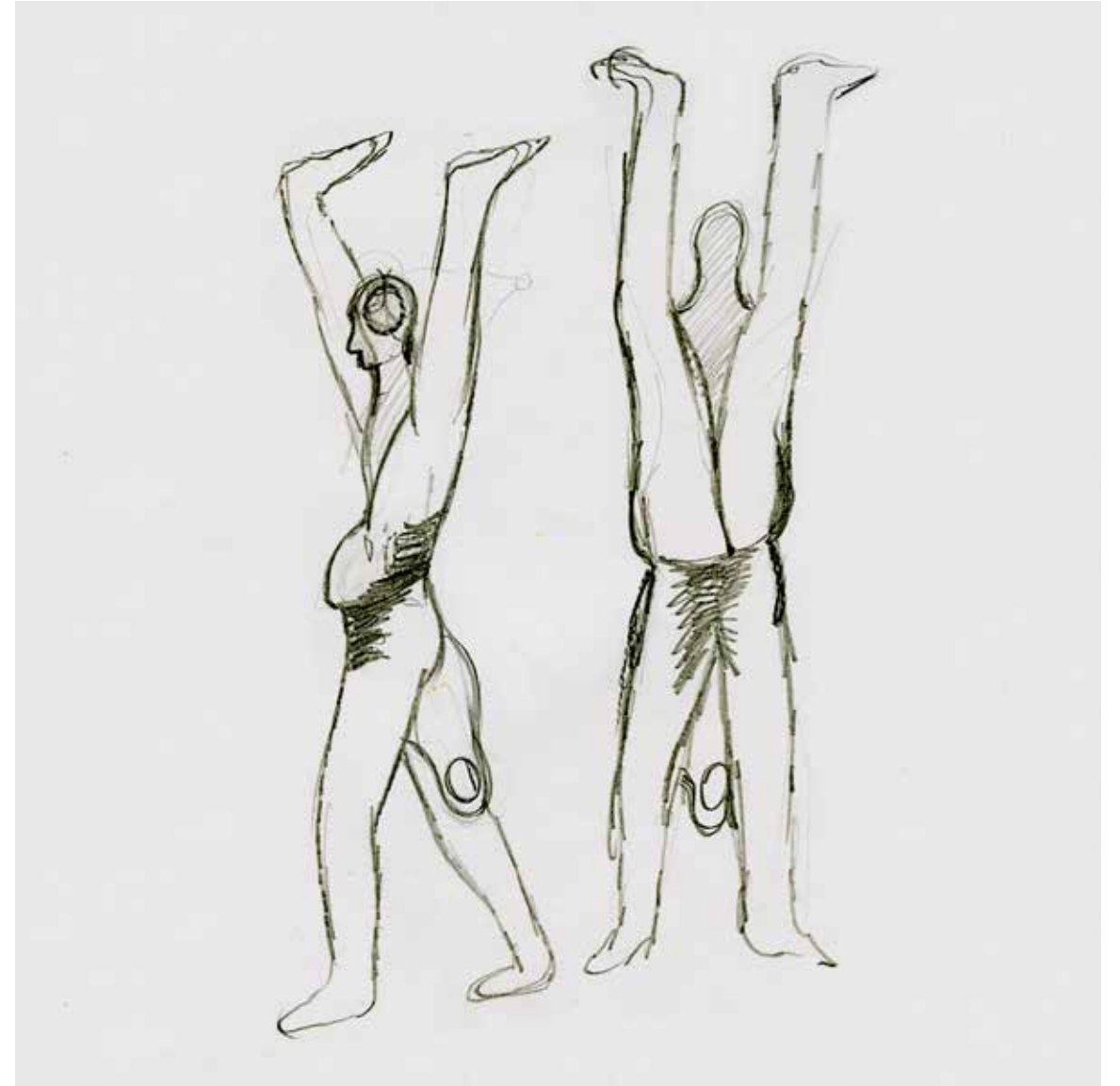

Valerio 5
vorne : hinten

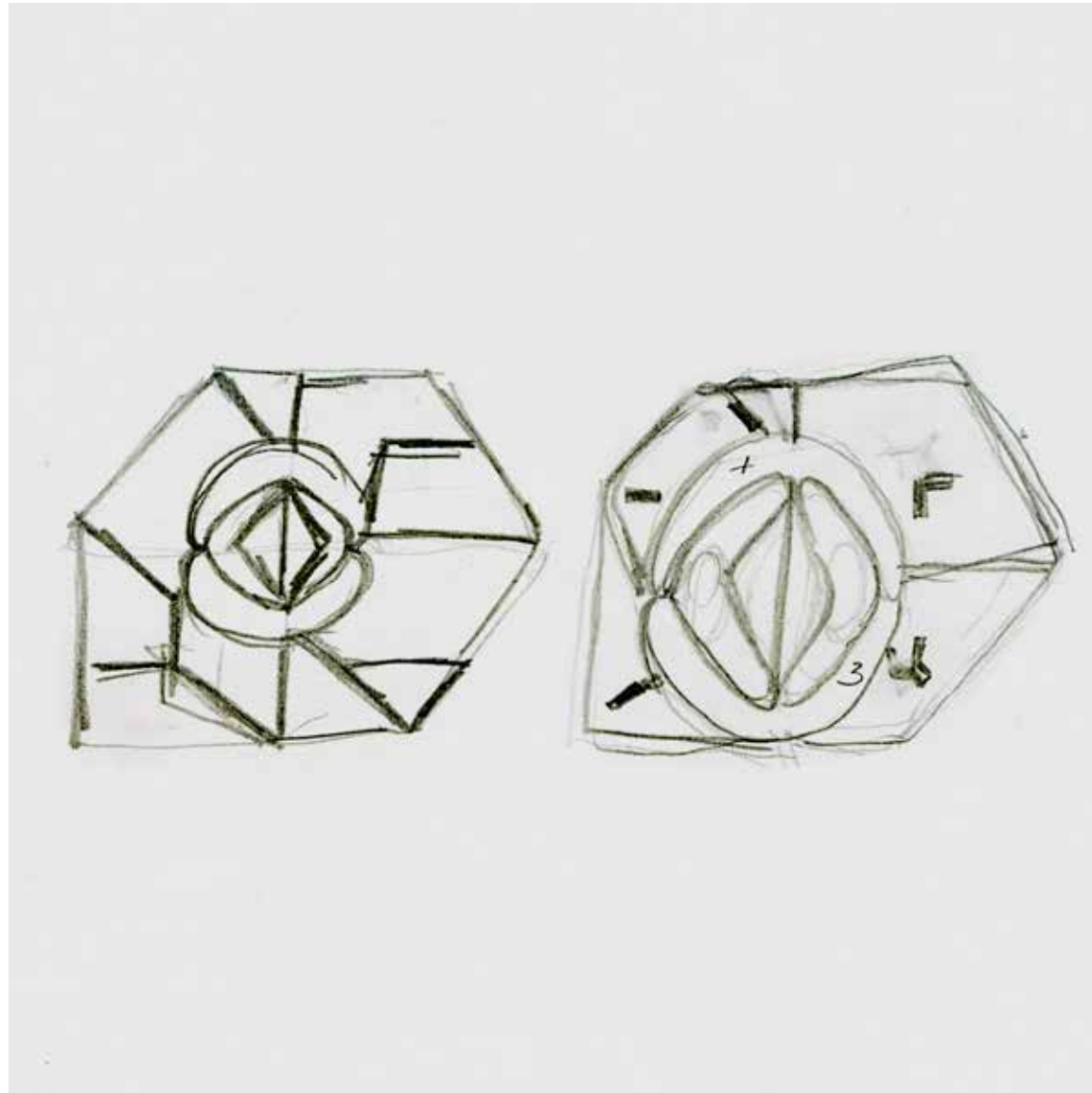

König 1
Geometrisierung : Ursprung Behütung

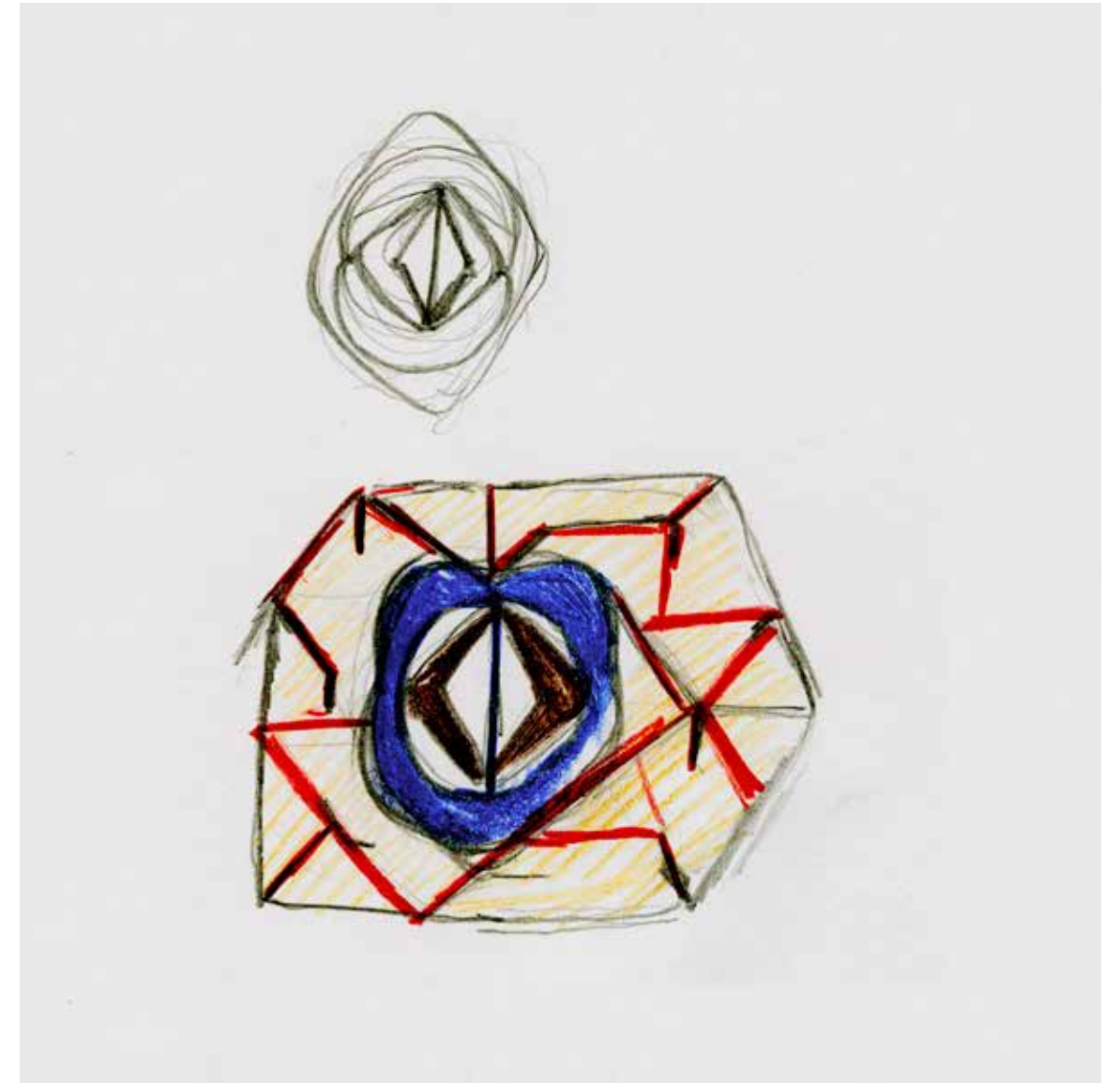

König 1
Steigerung Richtung Hut: Königsblau
Abnahme des Hutes (Vogelperspektive)

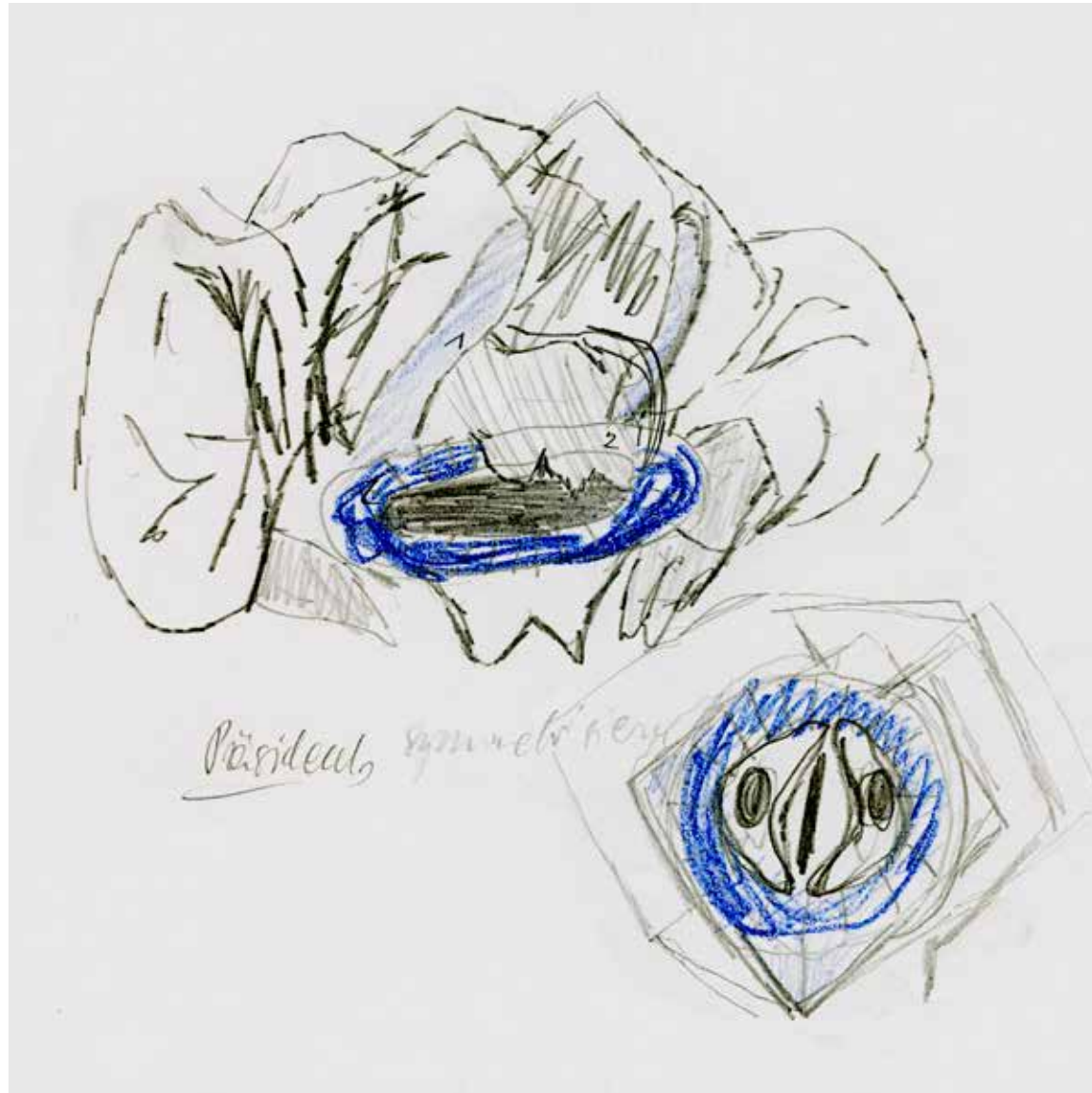

König 2
 hinter König 1 : Hofstaat, Symmetrisierung des Präsidenten



Hofdamen
 Schuhe, Unterwäsche : umgekehrte Vogelperspektive (Wurmperspektive)

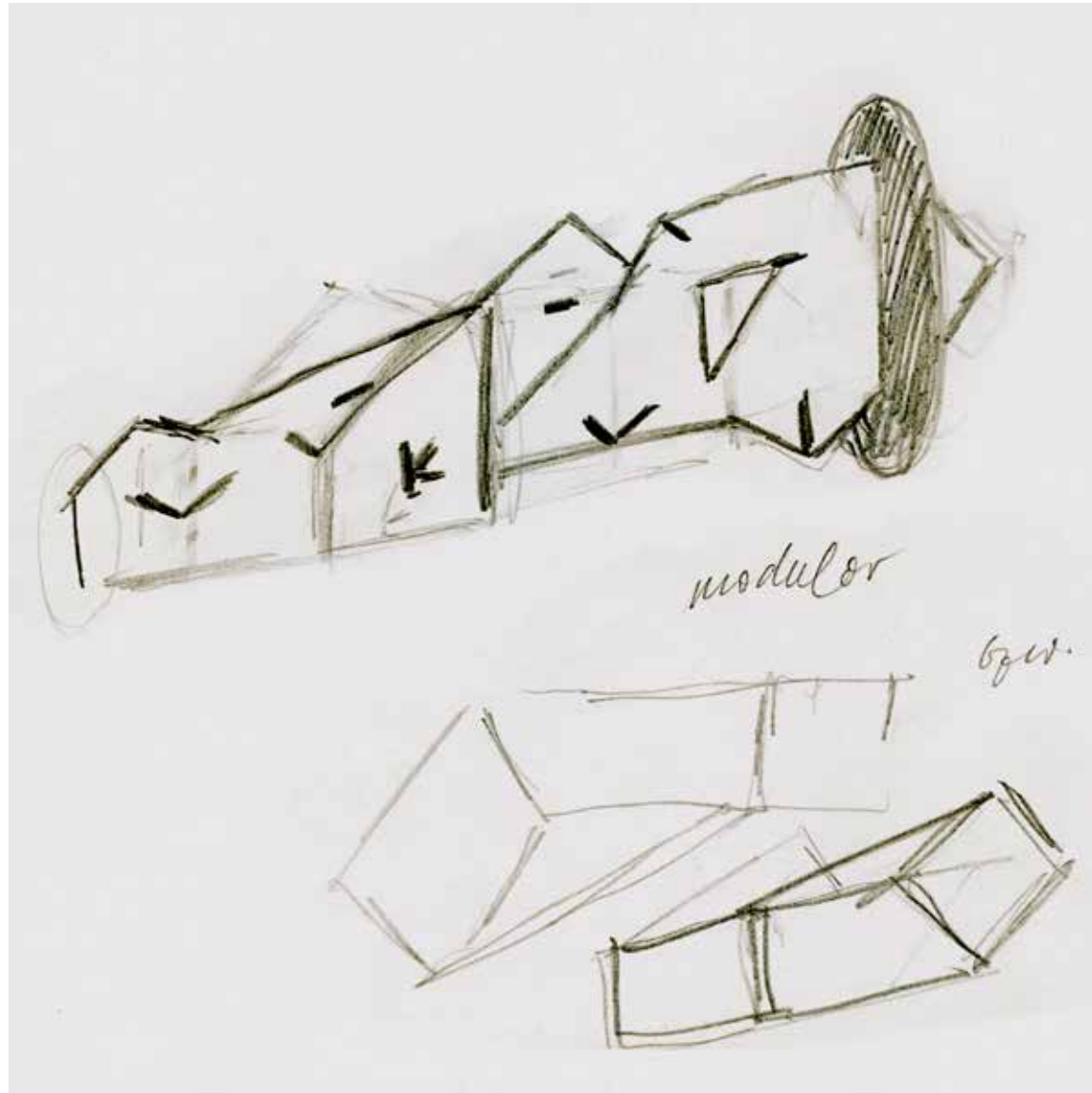

Erster Diener
liegend, Modul : Schachtelhaus, behütet (mehr und weniger abstrakt)

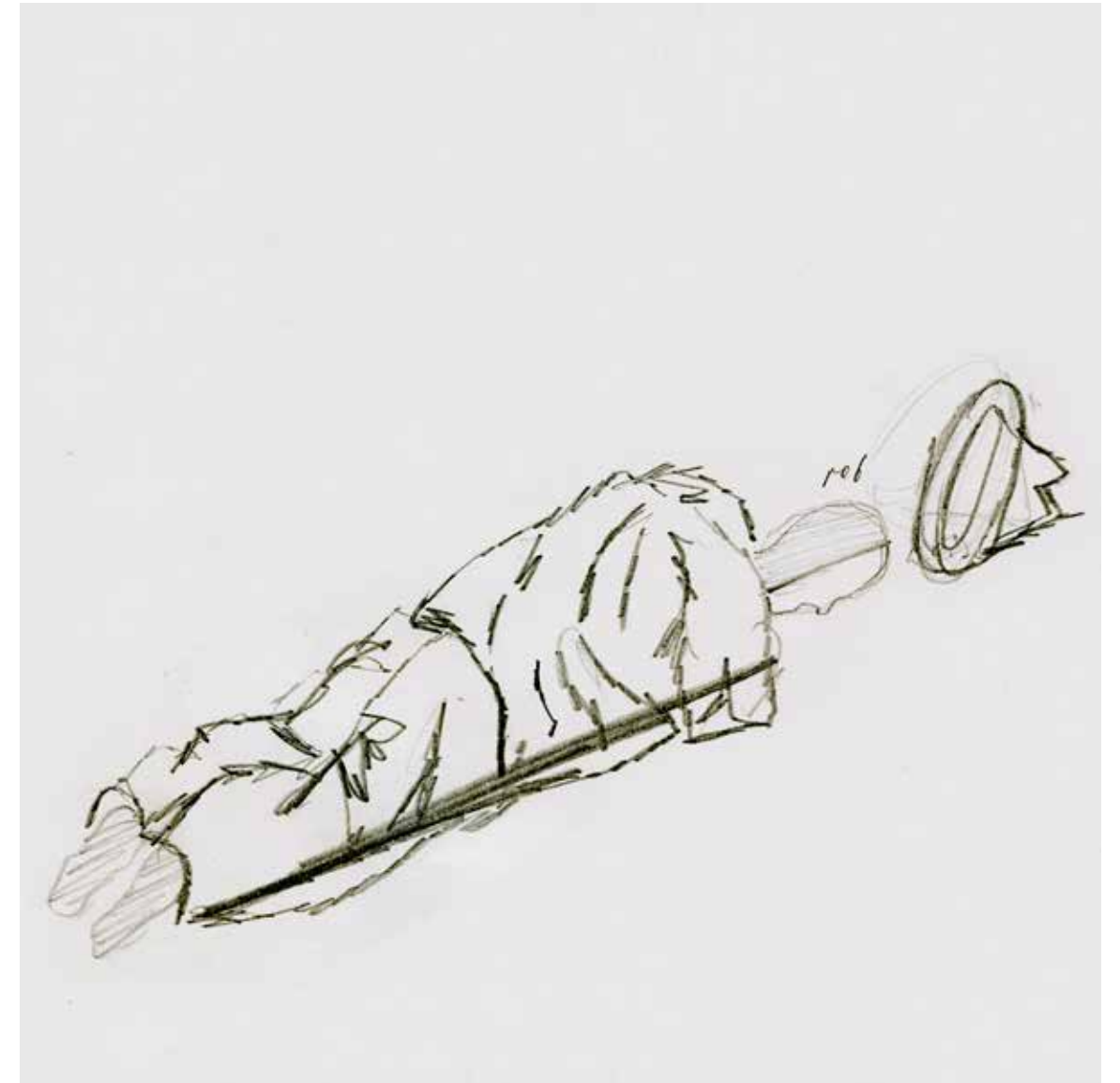

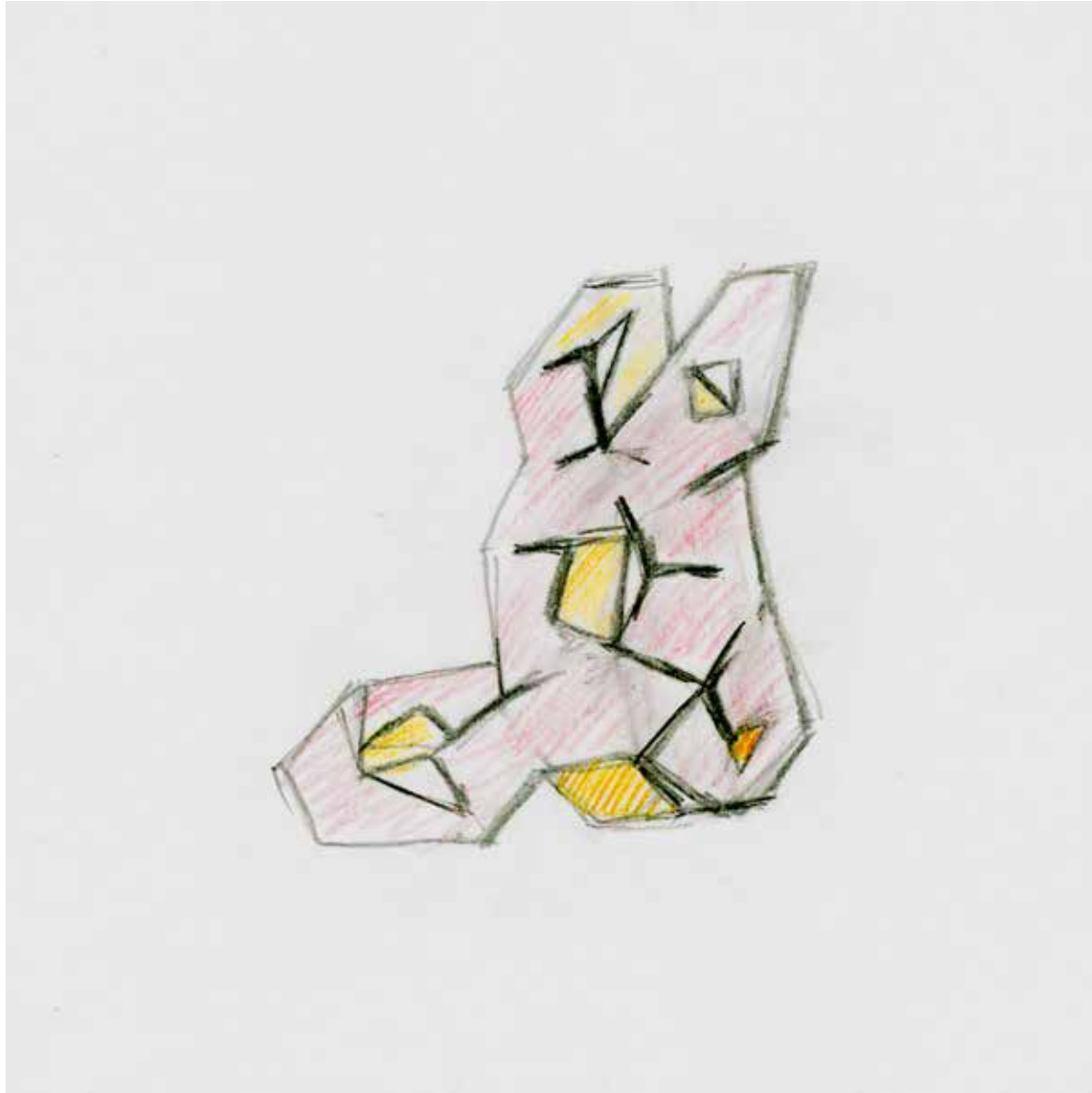

Zweiter Diener
stehend, Modul : Schachtelhaus (mehr und weniger abstrakt)



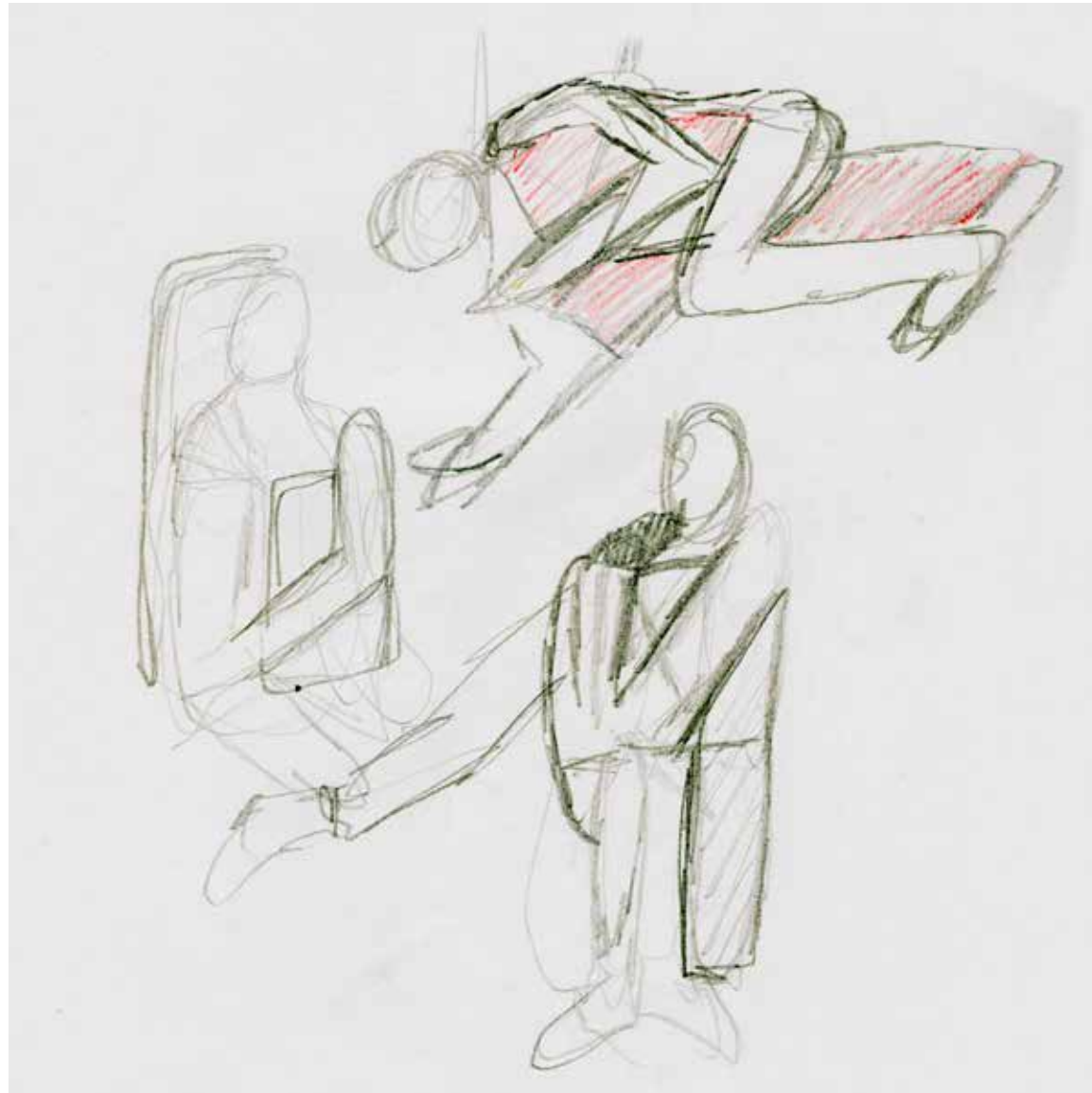

Leonce I / 3
Kauern mit Schwimmhäuten zwischen Armen und Rumpf
sowie zwischen den Beinen

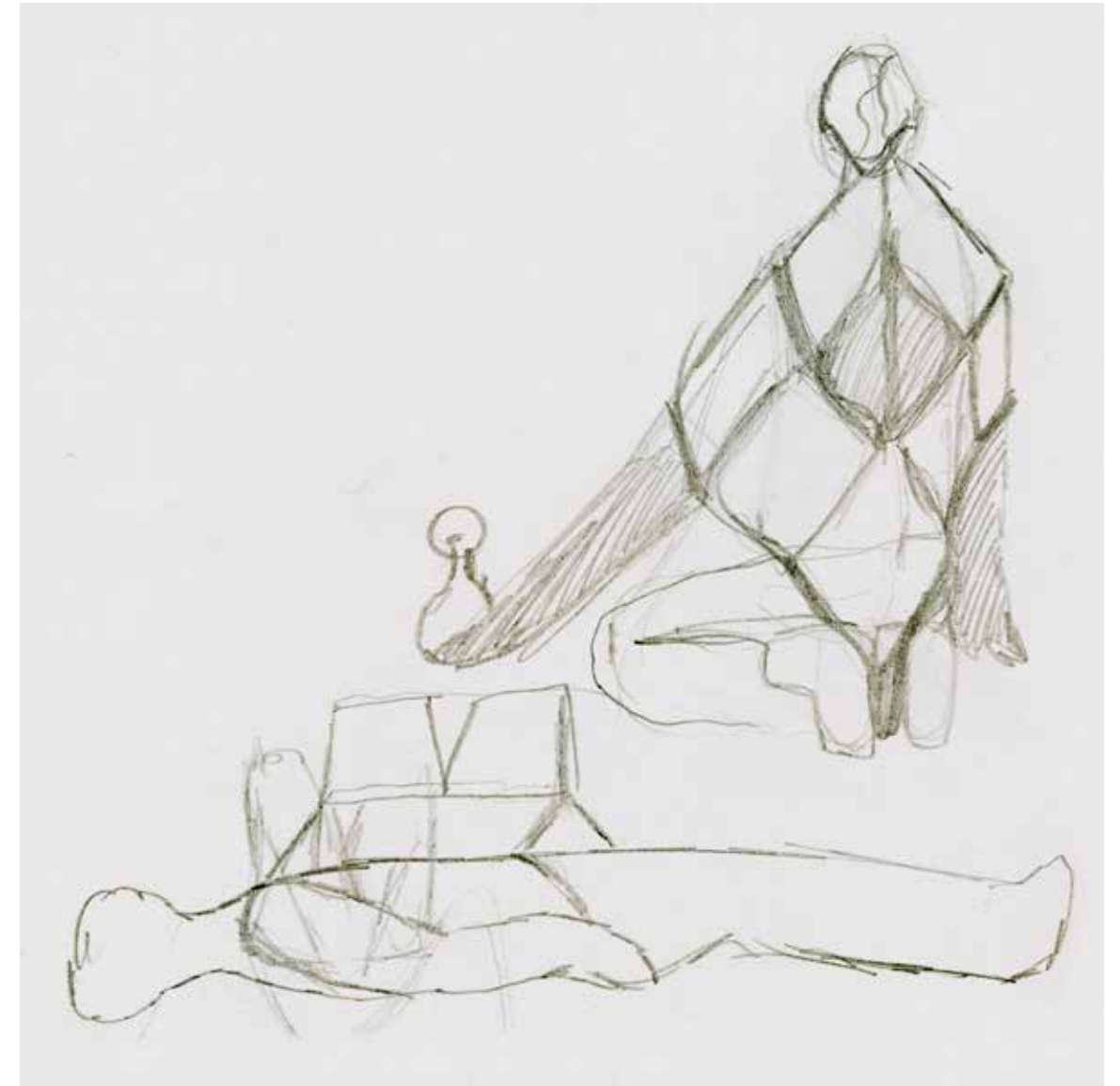

Leonce I / 3
mit Diener



Leonce I / 3
mit Hofdamen (abstrakt, von unten gesehen)

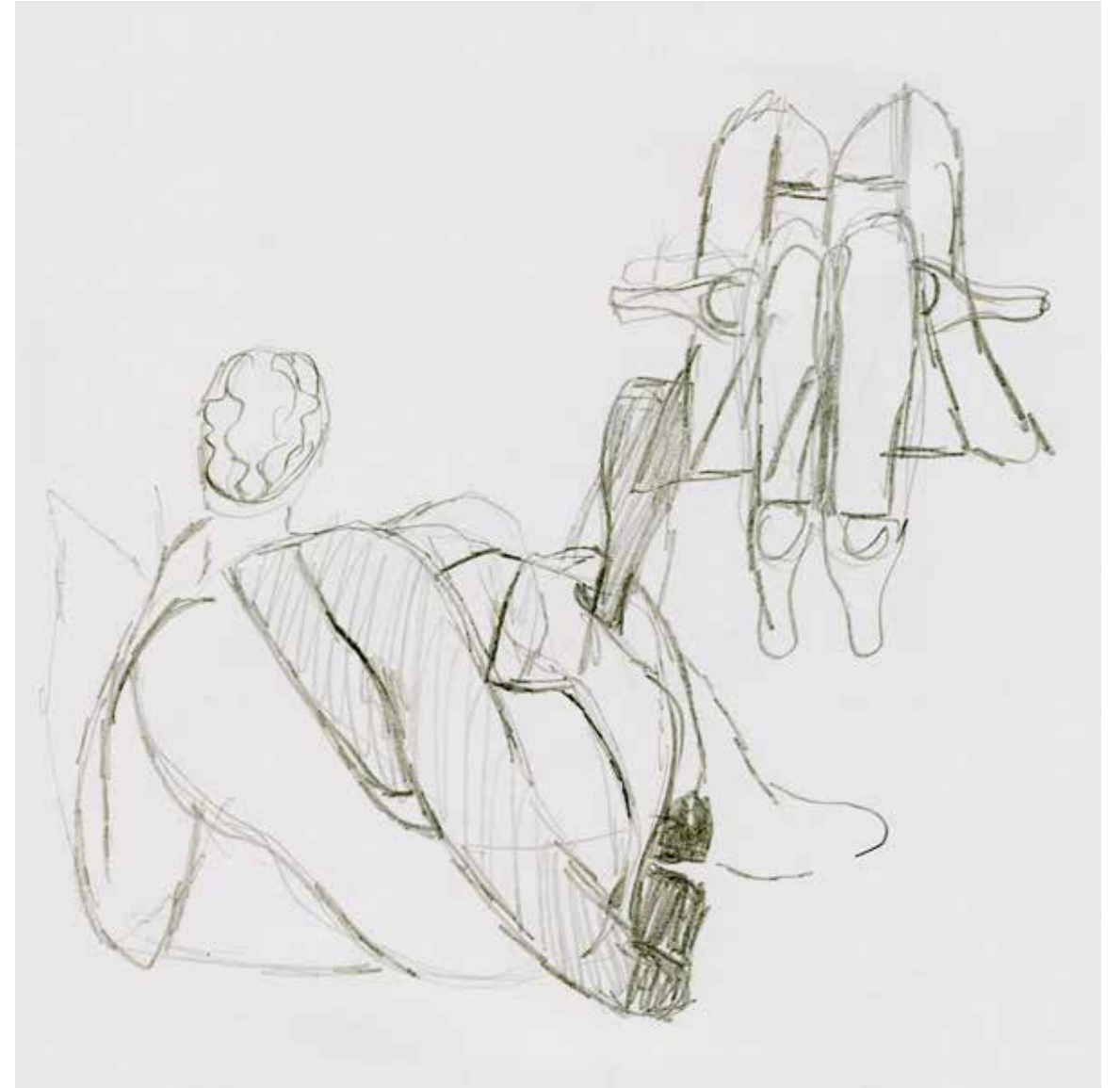

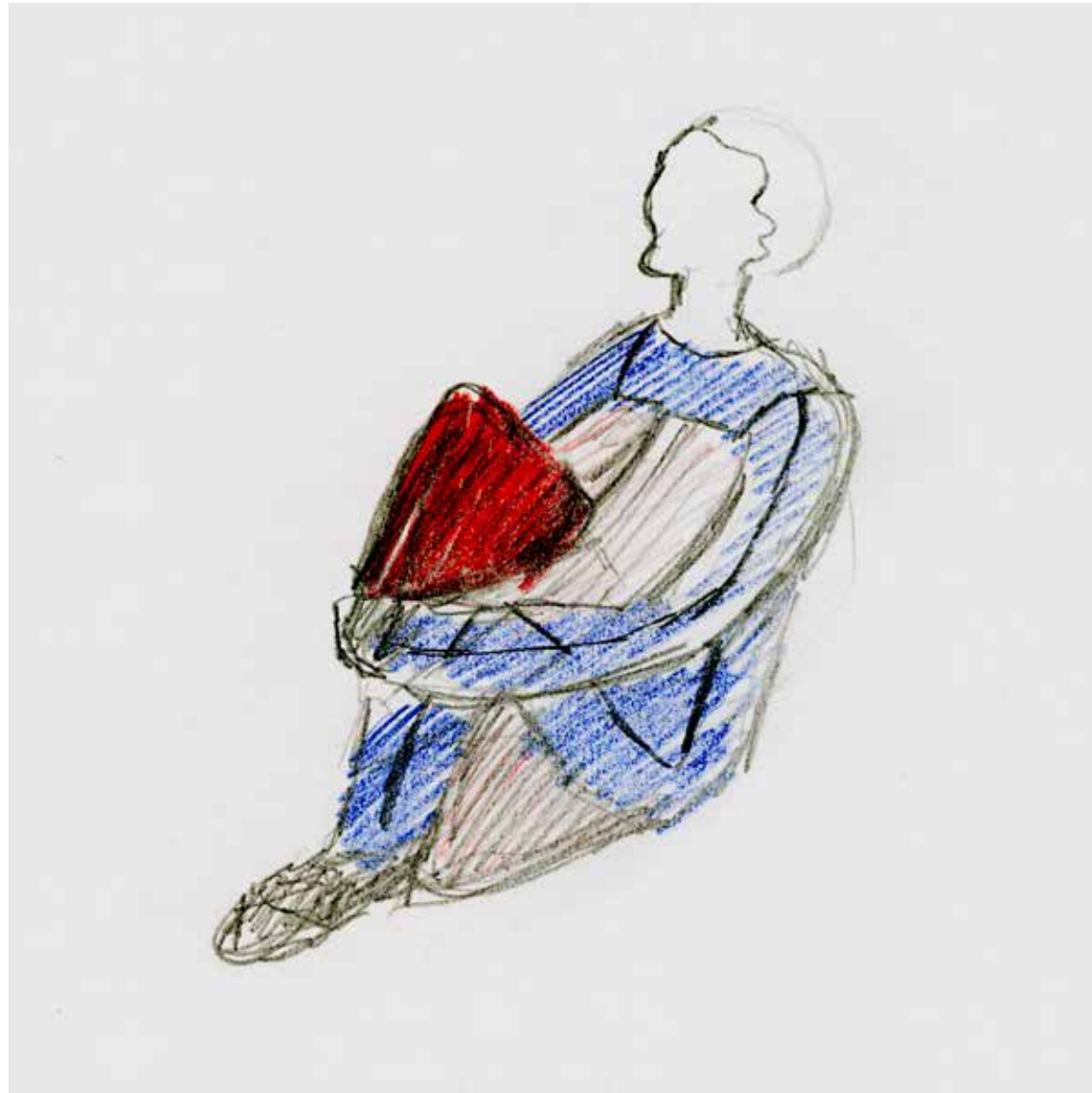

Leonce I / 3
Kauern mit Schwimnhaut : Schachtelung



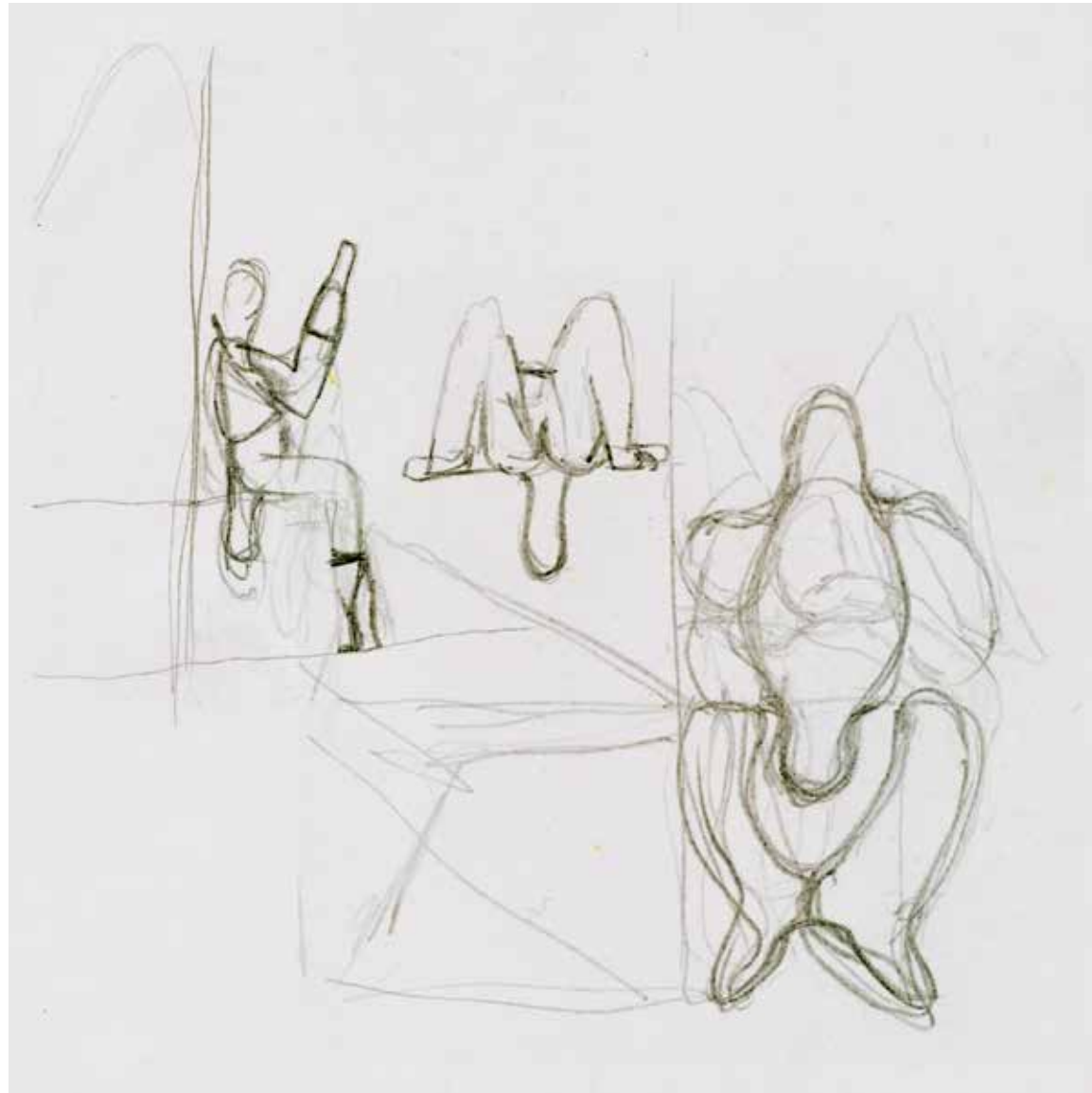

Valerio I / 3
Füße : Lappen, Fächer : Signal

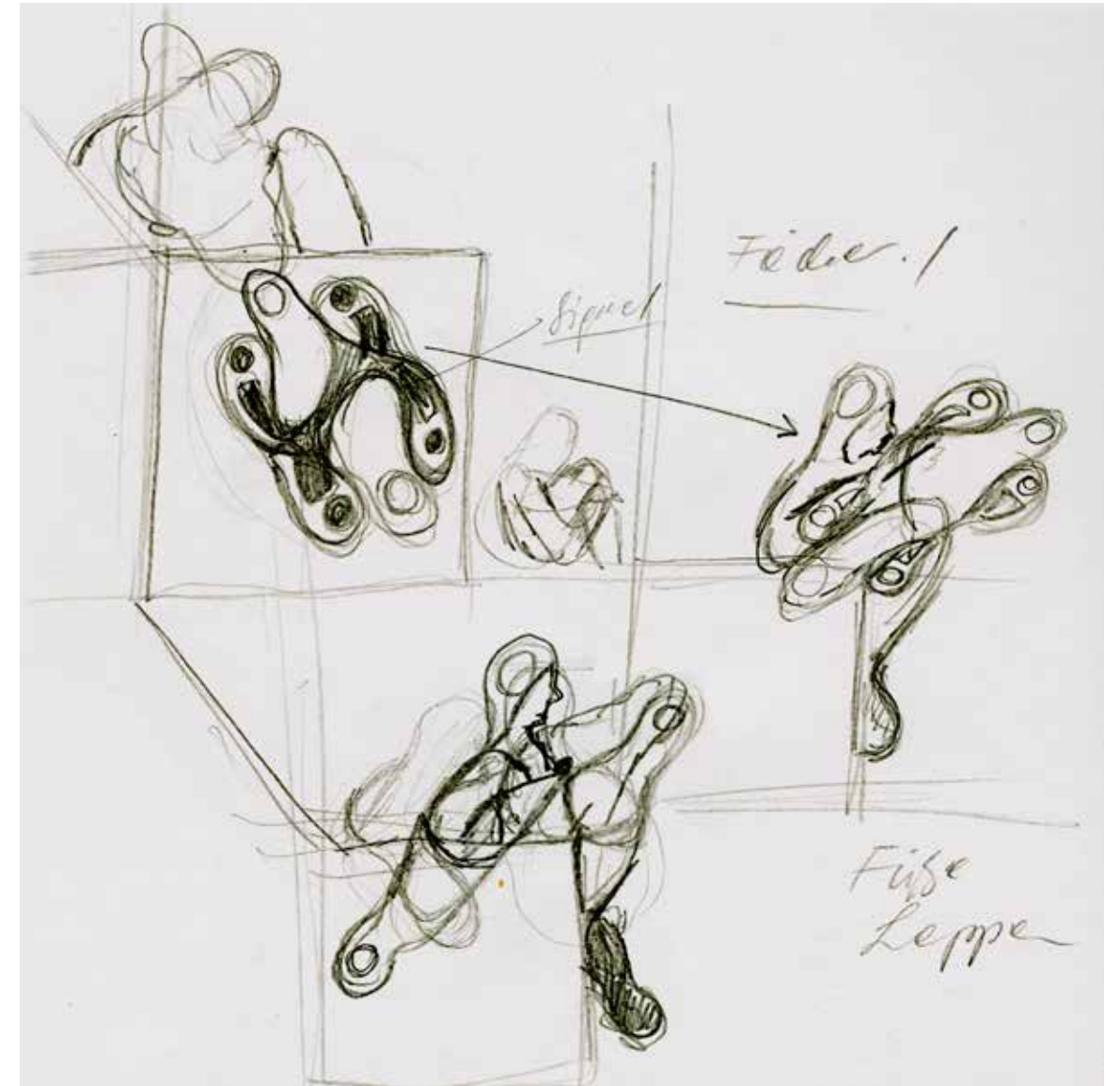

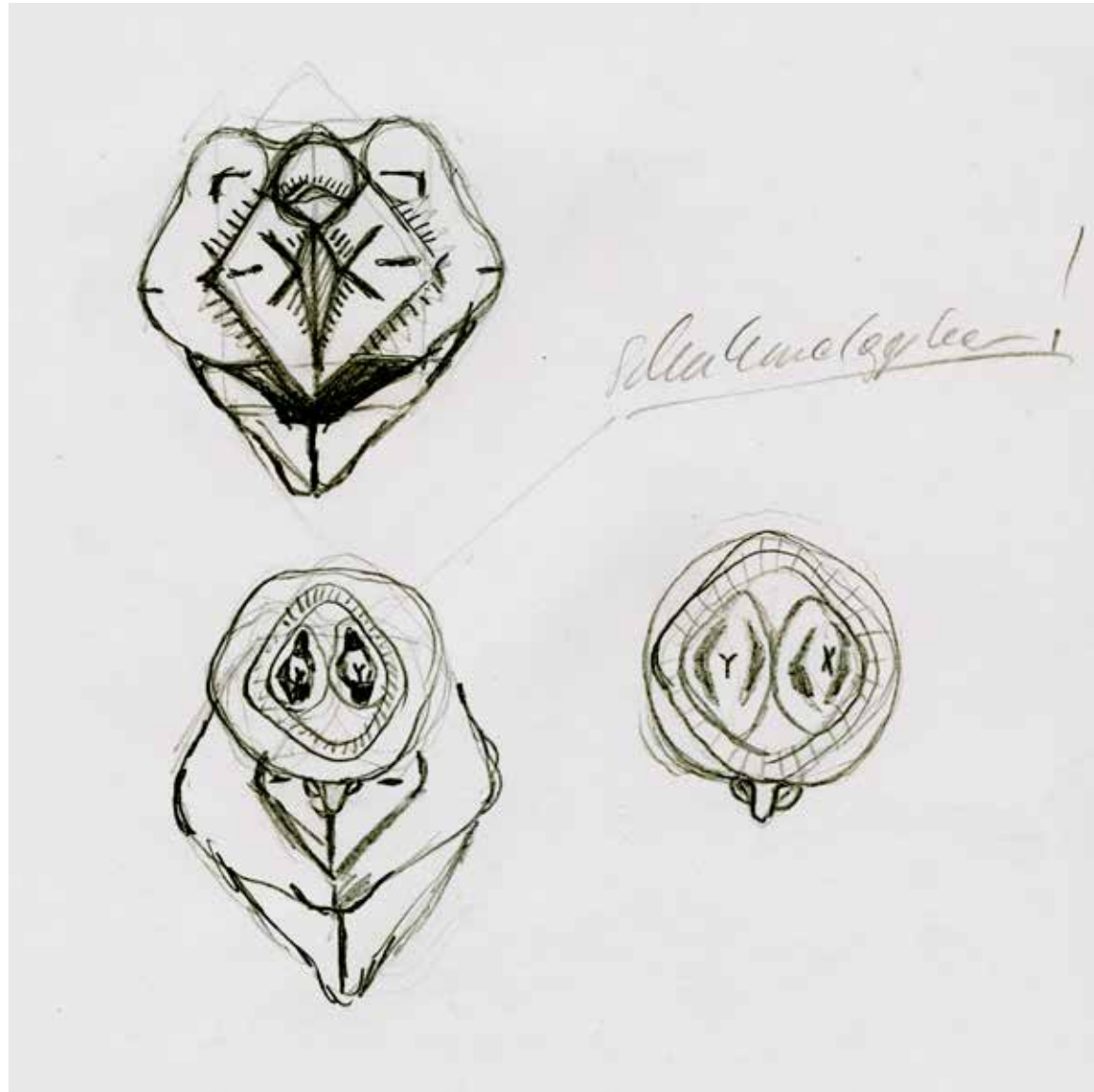

Staatsrat I / 3
Hut : Schuhmetapher

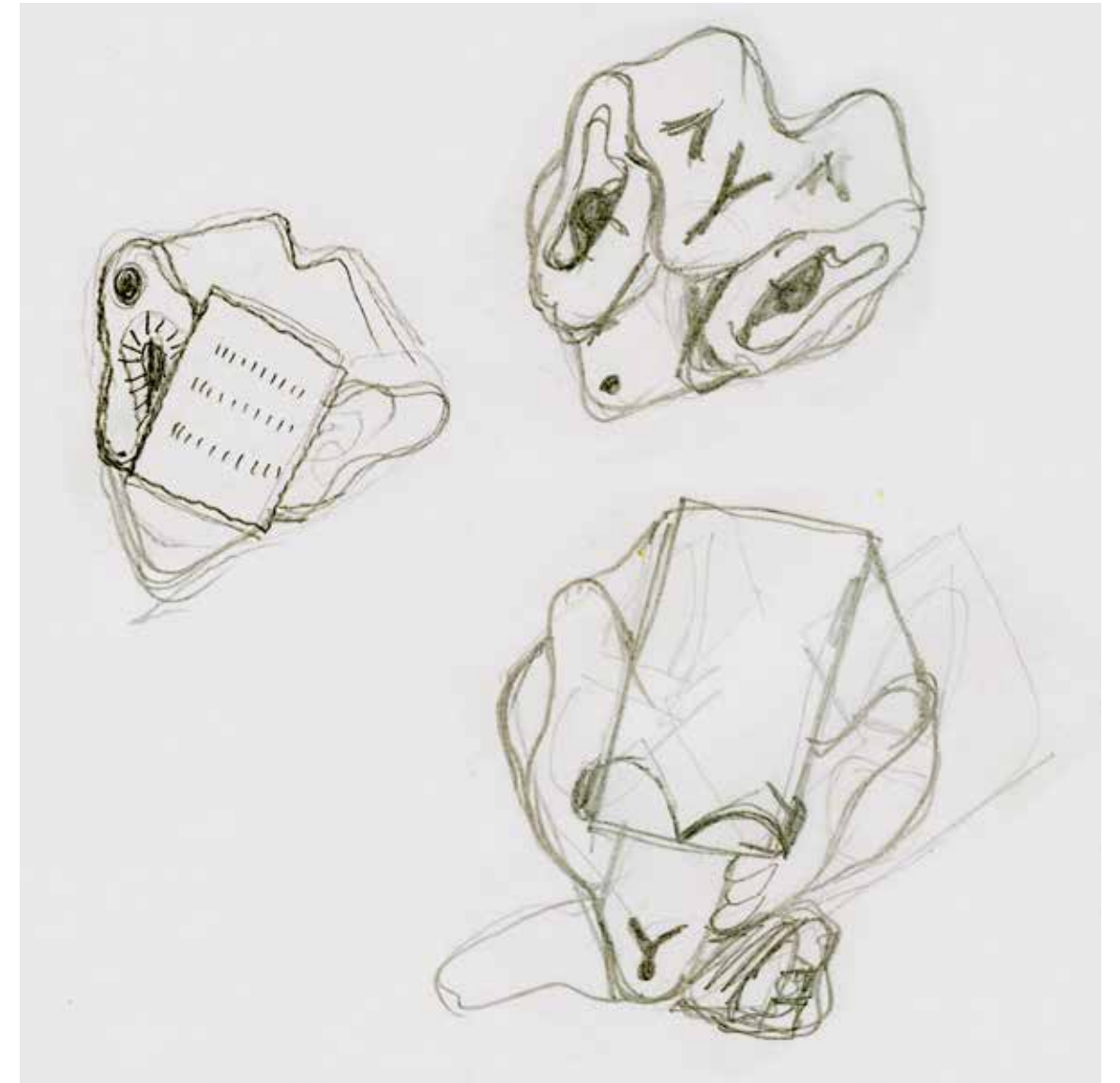

Präsident I / 3
Hut : Fuß : Papier, Wurmperspektive (umgekehrte Vogelperspektive)

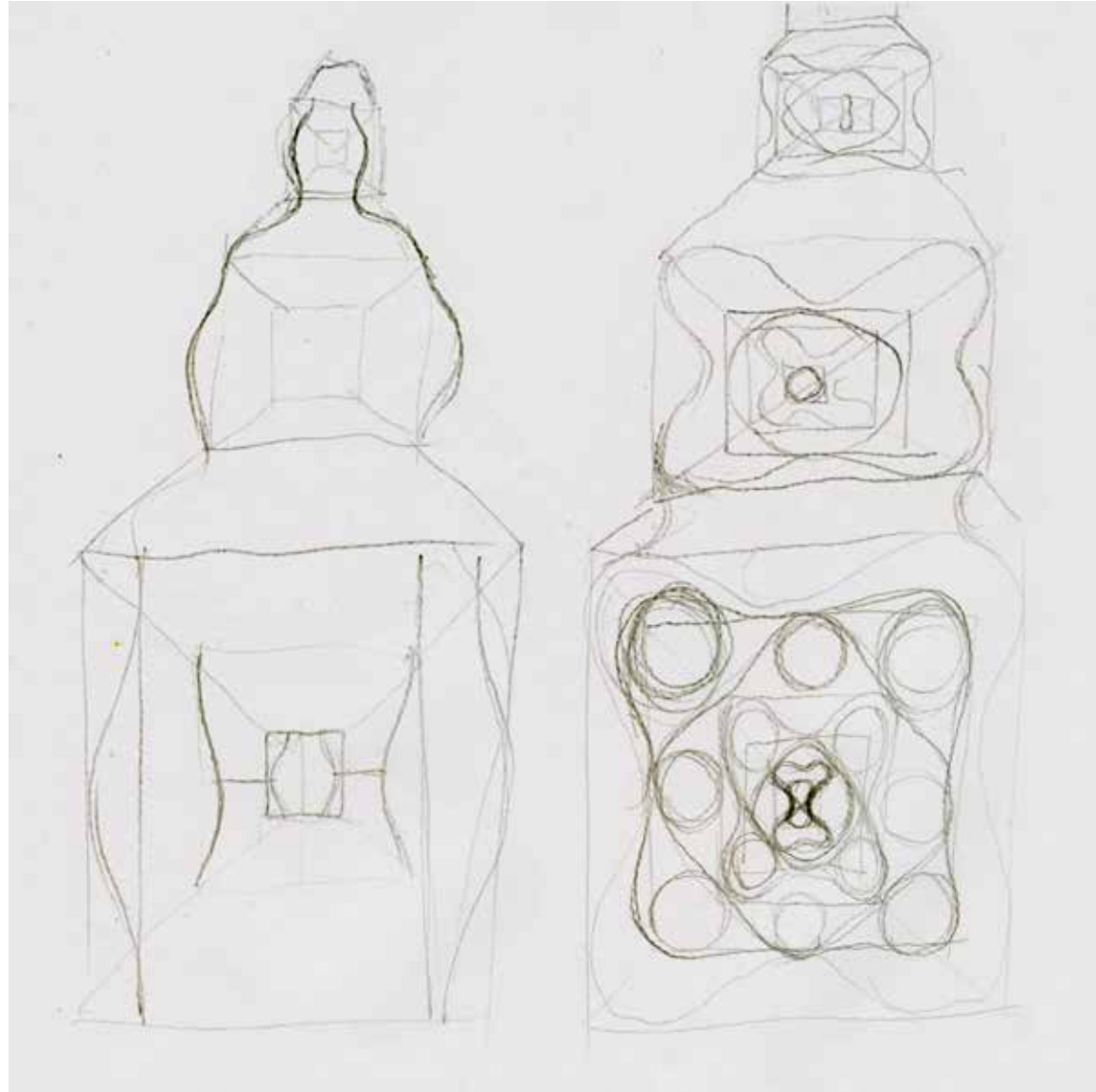

Rosetta
Attribut : Rosette (Schild)

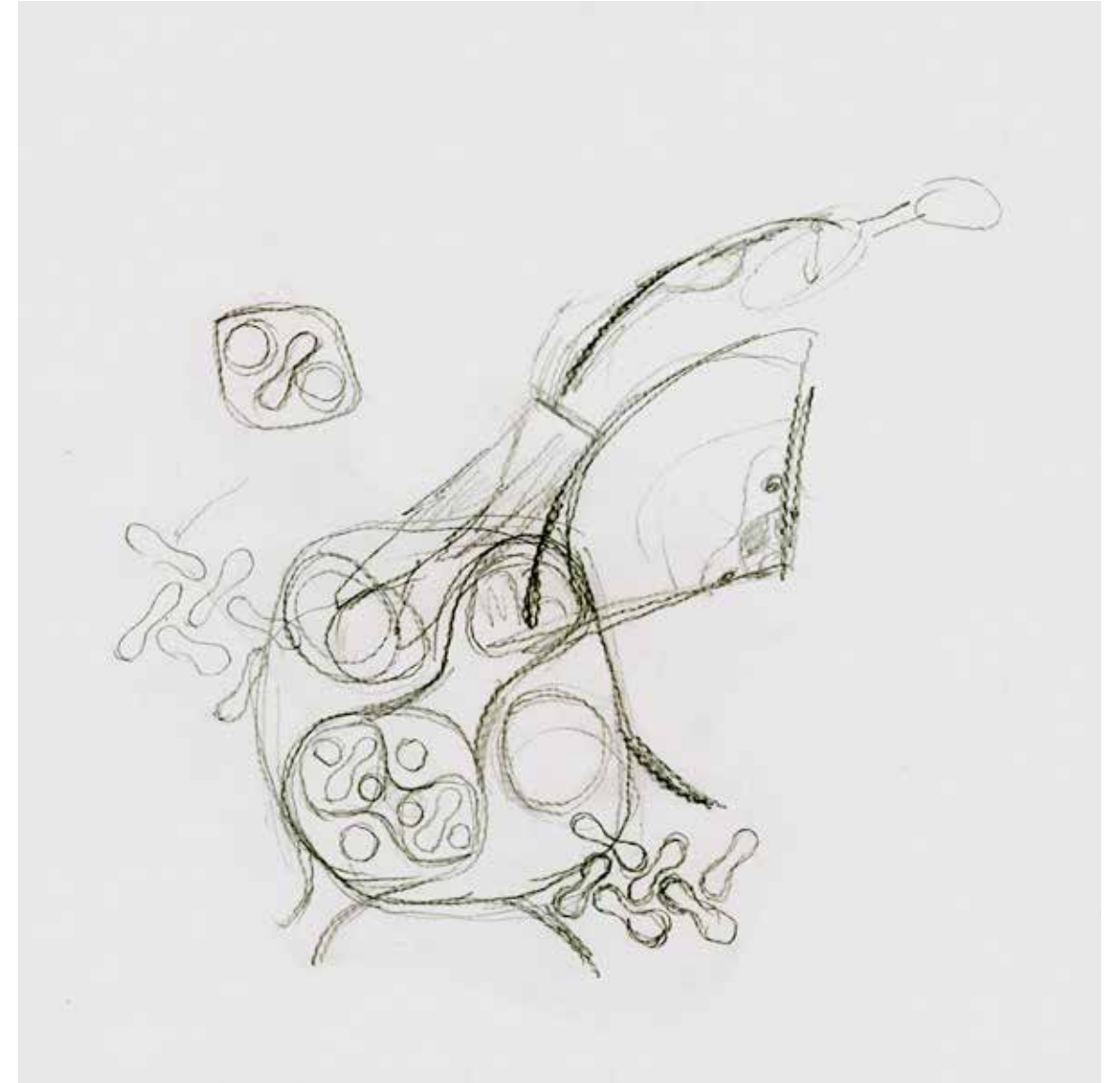



Rosetta
Synchron-Schwimmerin (~ Leonce)

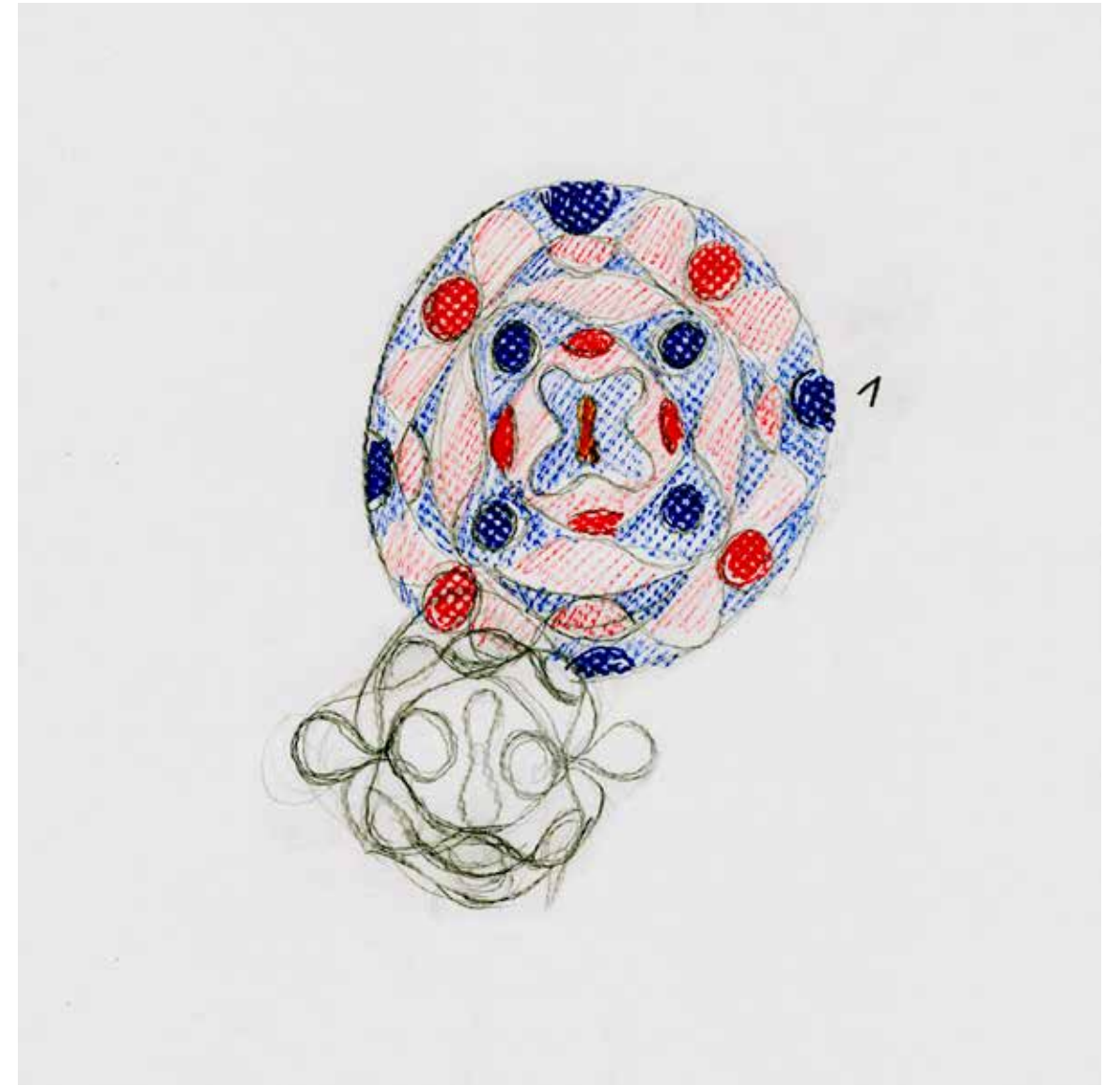

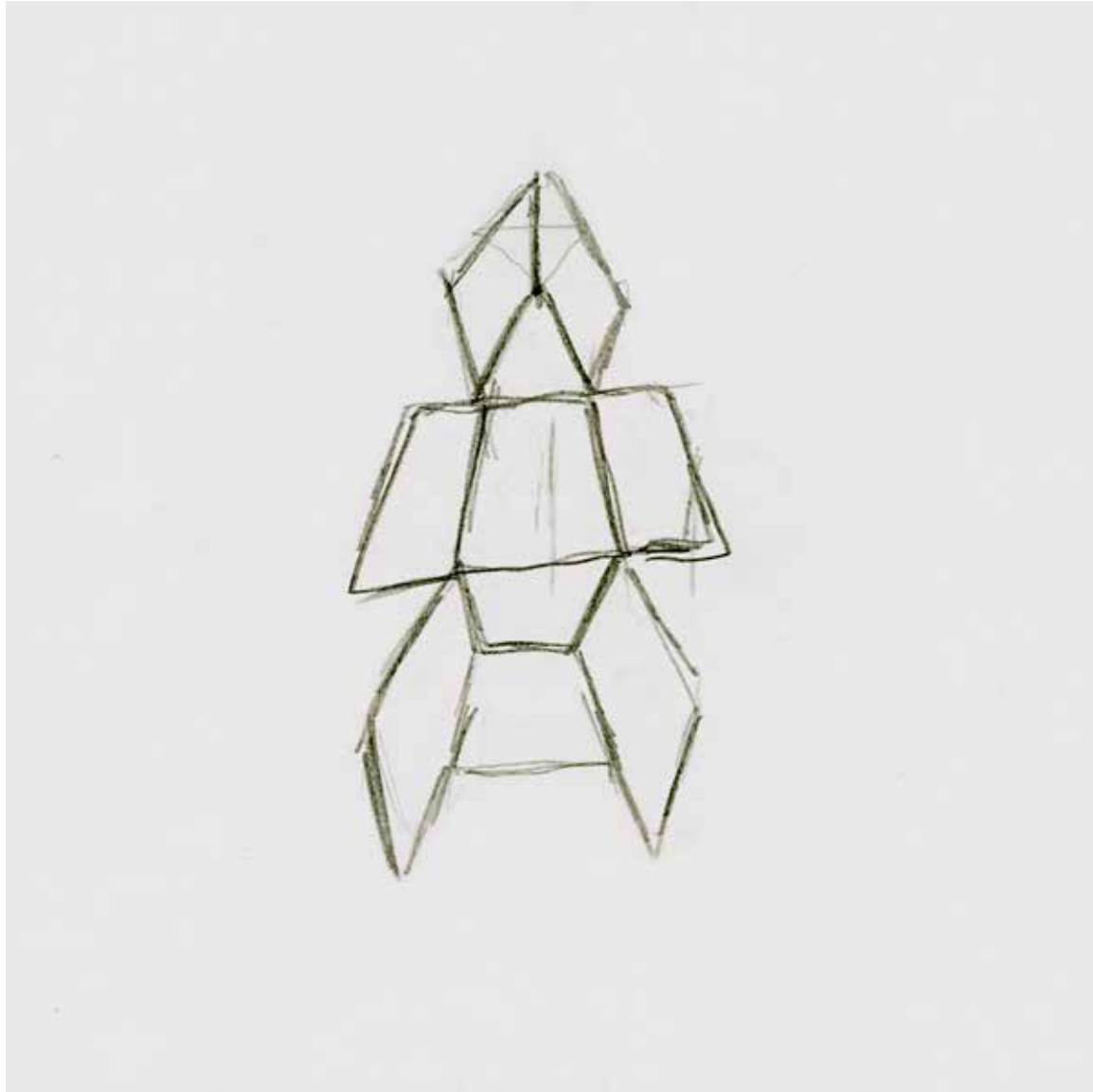

Gouvernante
Kleid = Gehäuse Modul (abstrakt und kompakt)

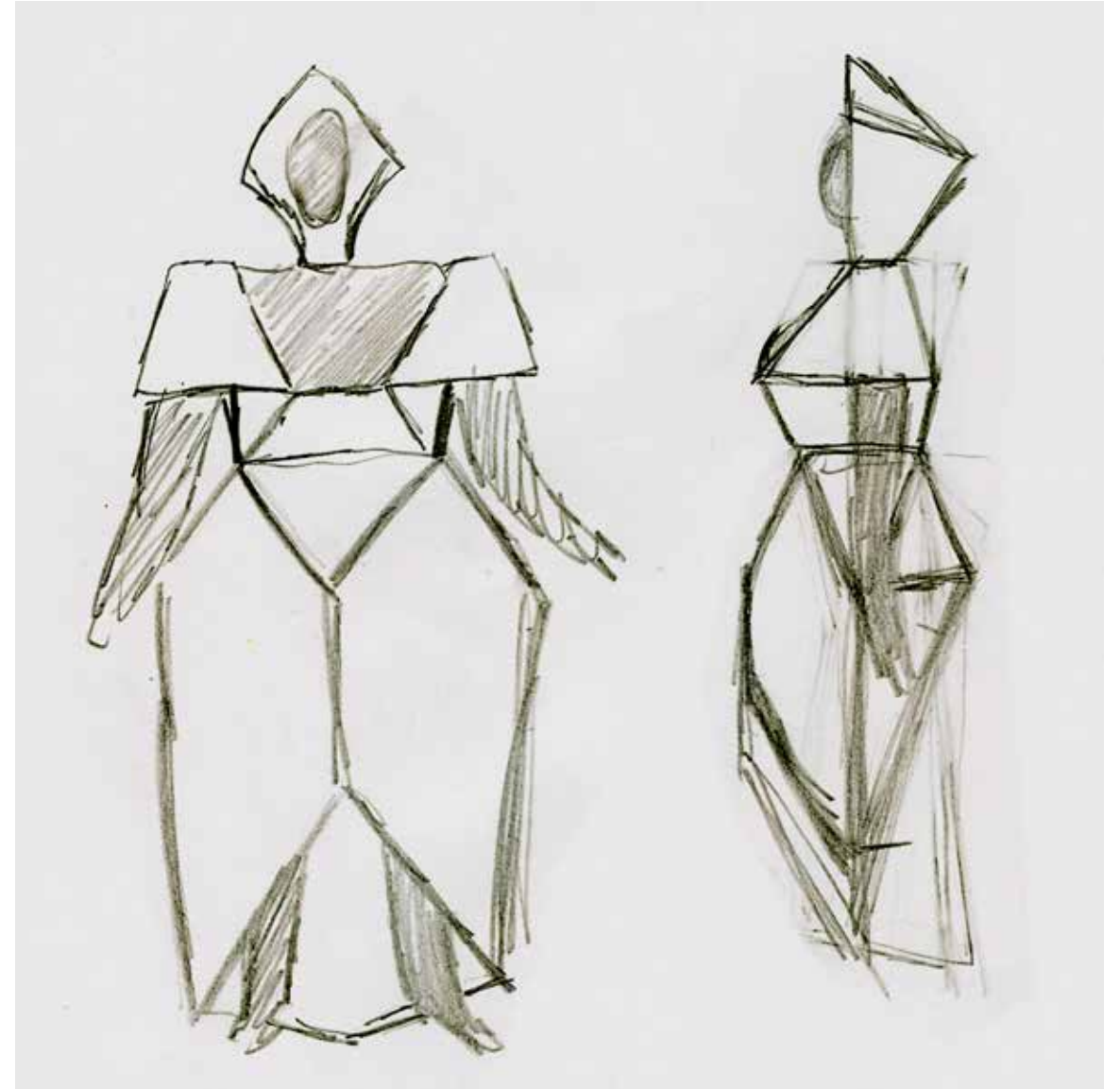

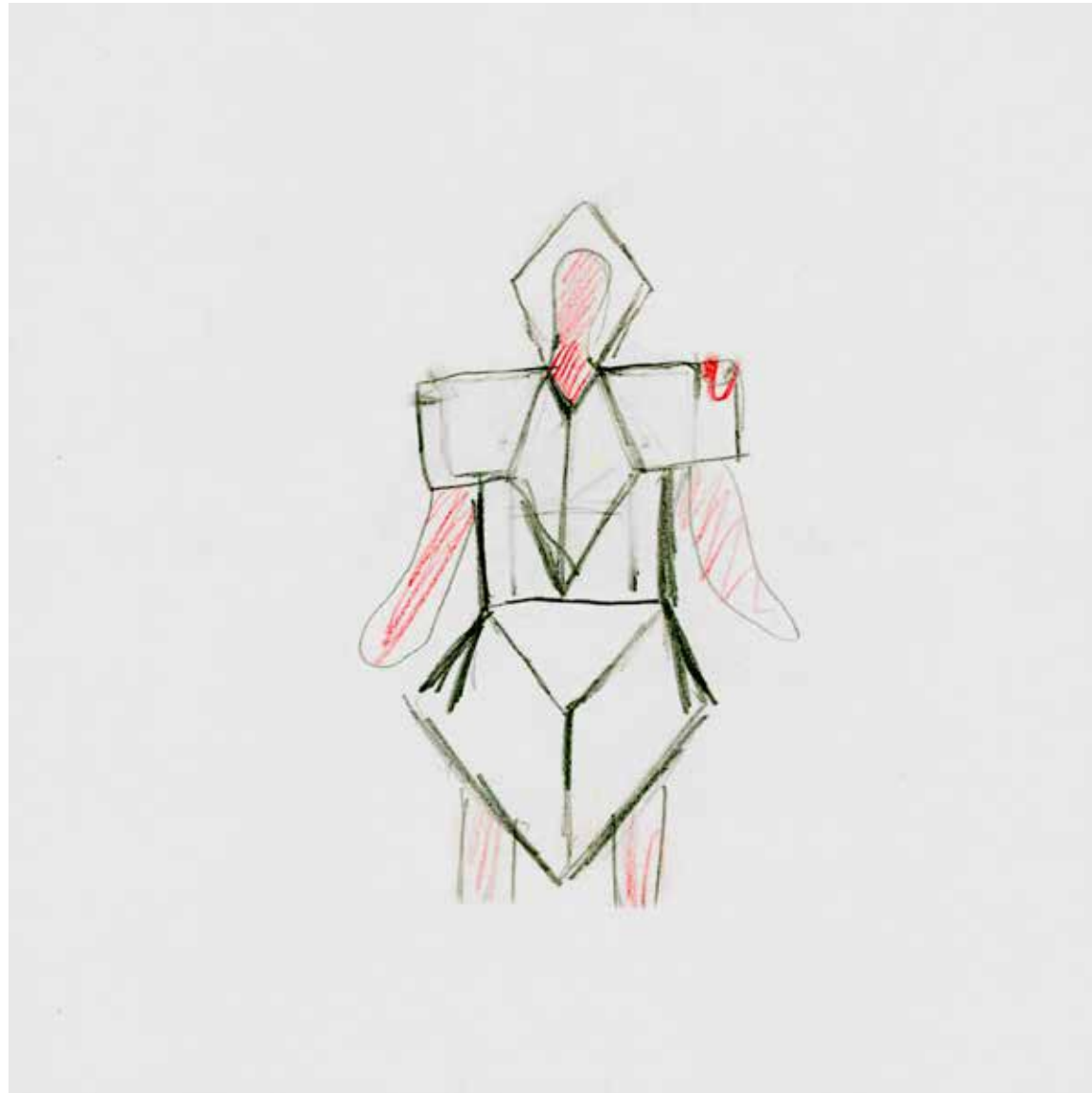

Lena
Brautkleid = Gehäuse (transparent), Faltenlineatur (~ Gouvernante) + Körper

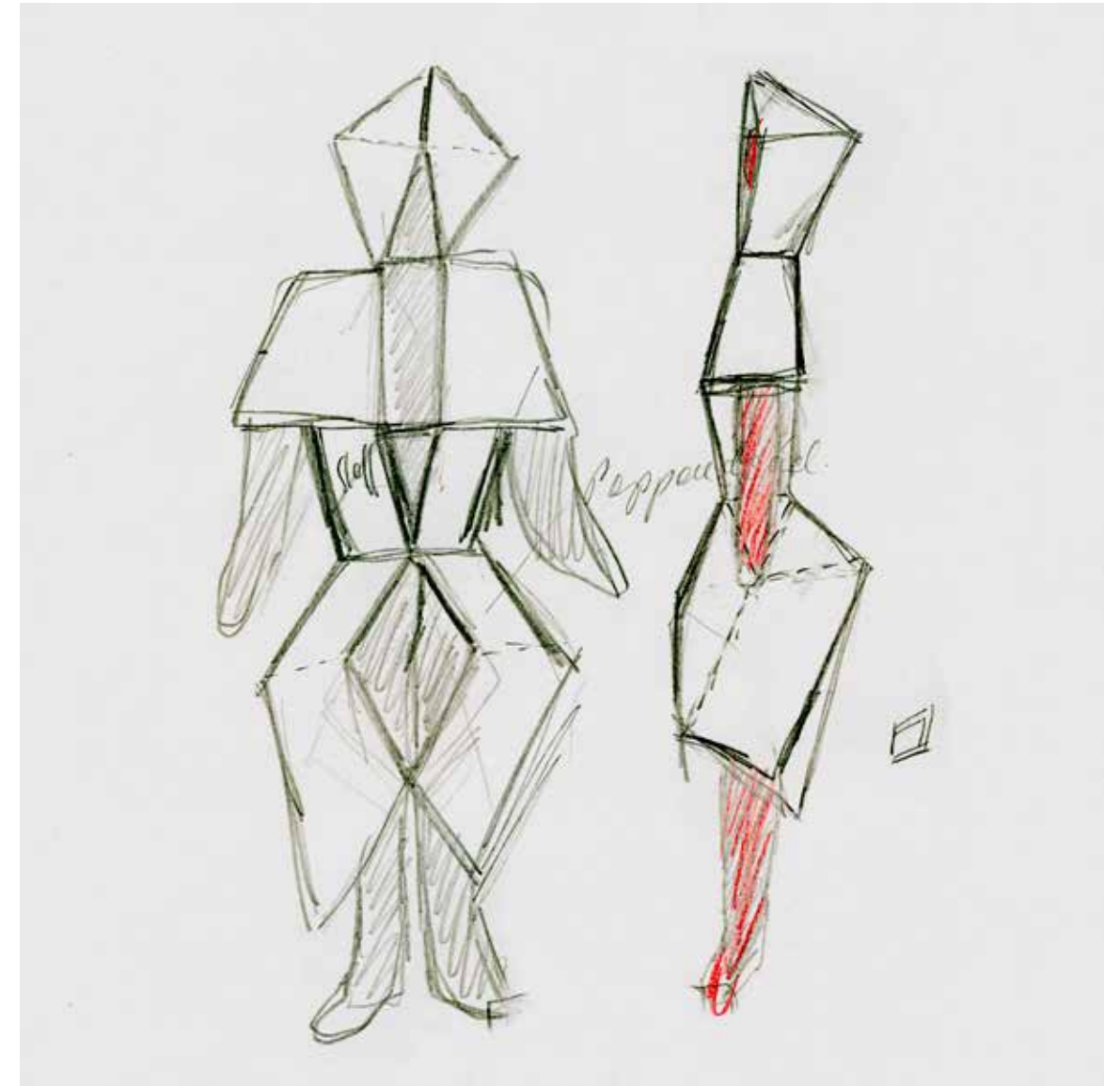

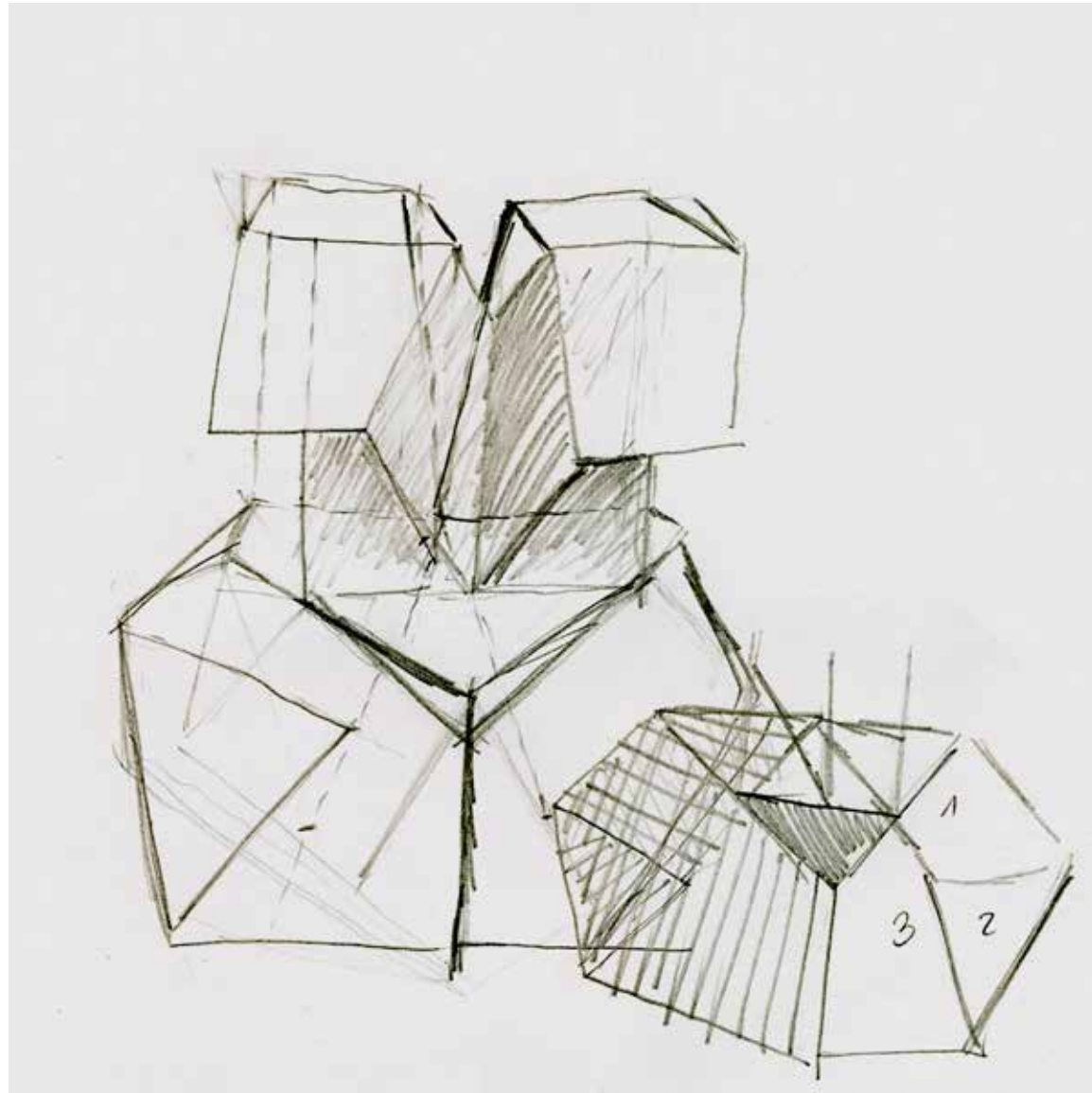

Lena
Brautkleid = Gehäuse (transparent), darunter Zipfelmütze (rot)

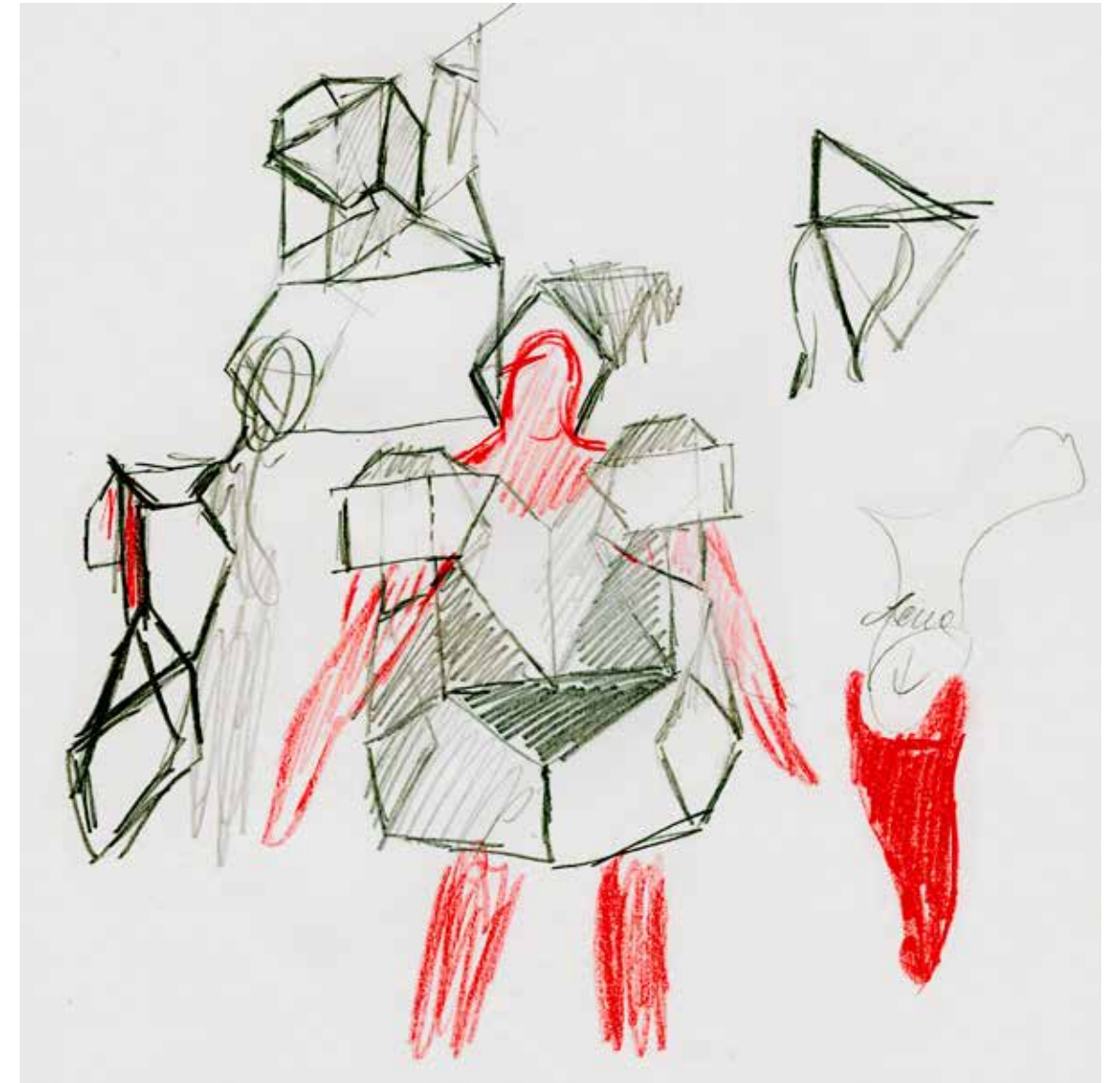



Gouvernante



Lena
entschlüpft, der Gouvernante und dem Brautkleid

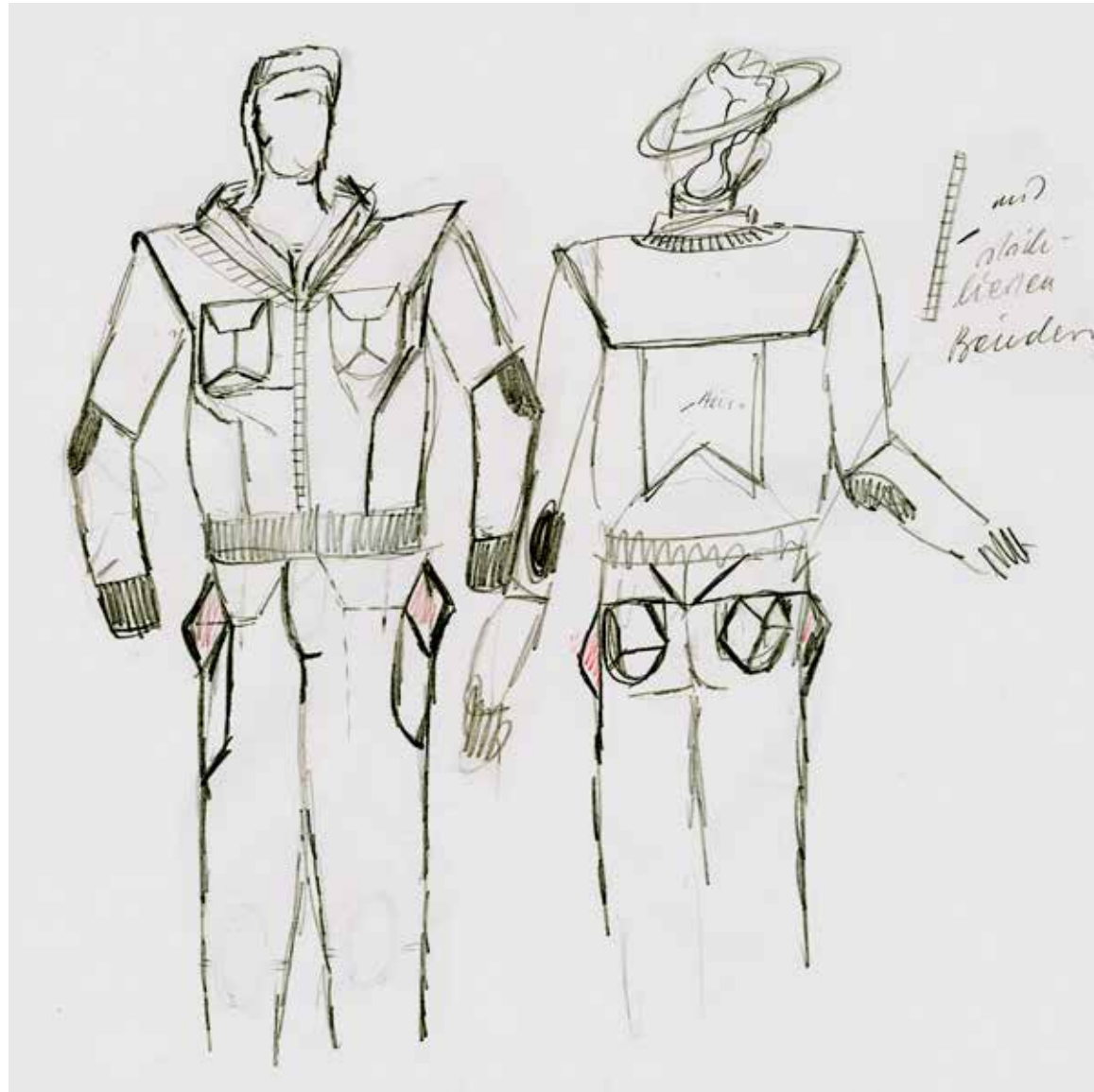

Leonce
Taschen = Schachteln (aufgesetzt), als Zollstab stilisierte Bänder (Zählzähne)

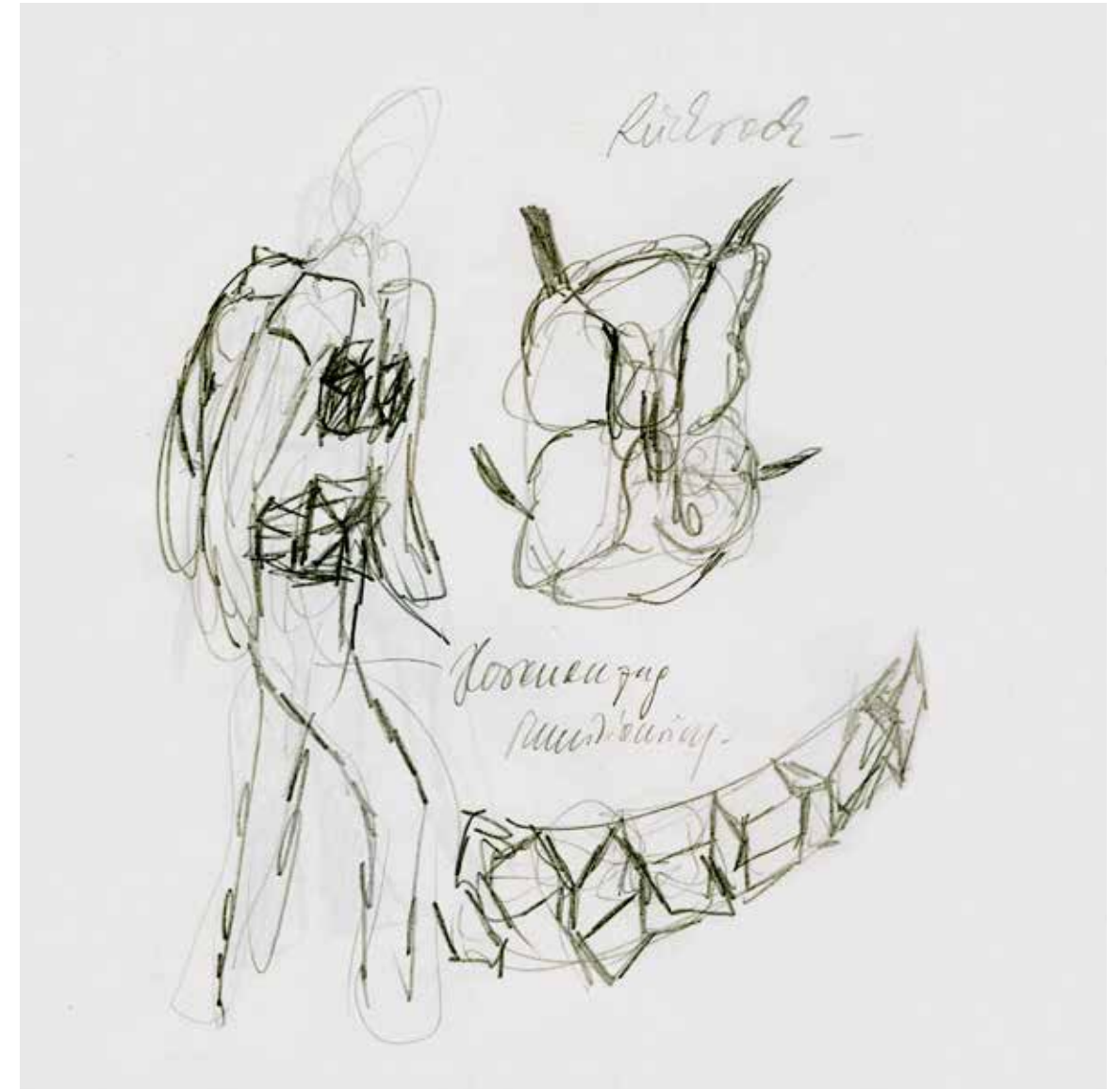

Valerio
trägt einen Rucksack + Gürtel (schachtelweise)



Valerio
Doppelfigur : Spieler (Eishockey, Federball)

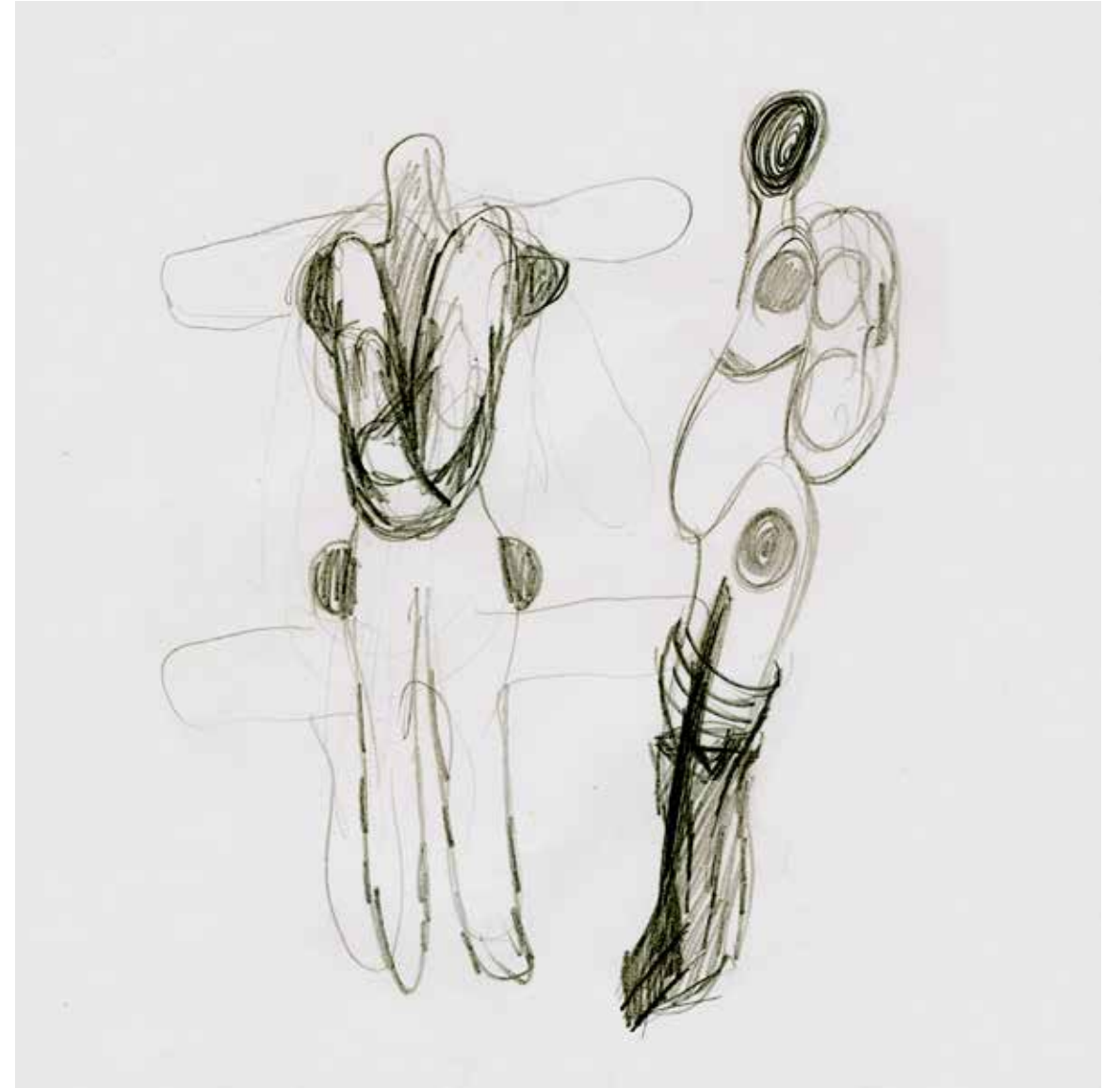

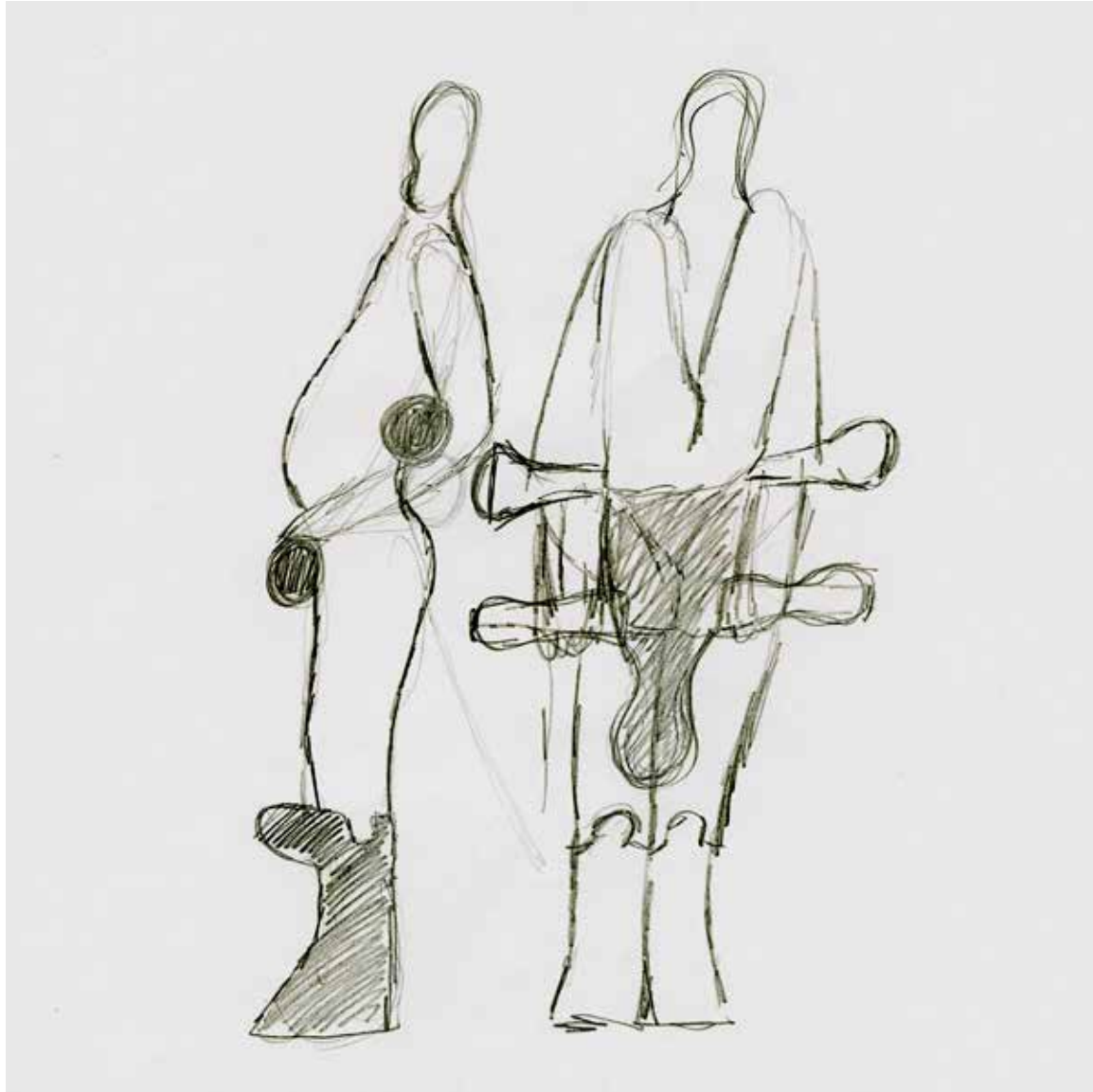

Valerio
Schläger : Arme (ein- und ausgestülpt)

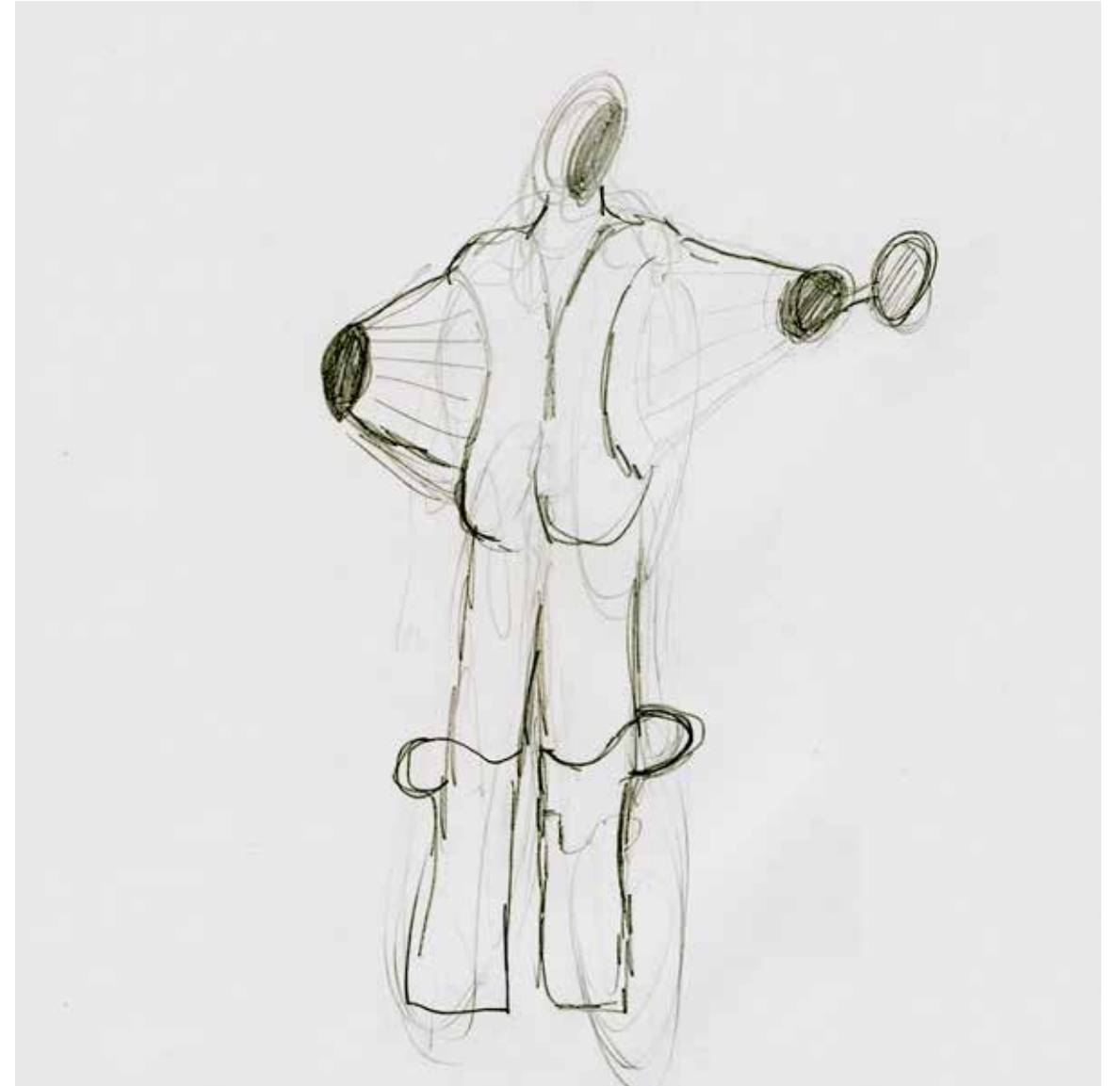

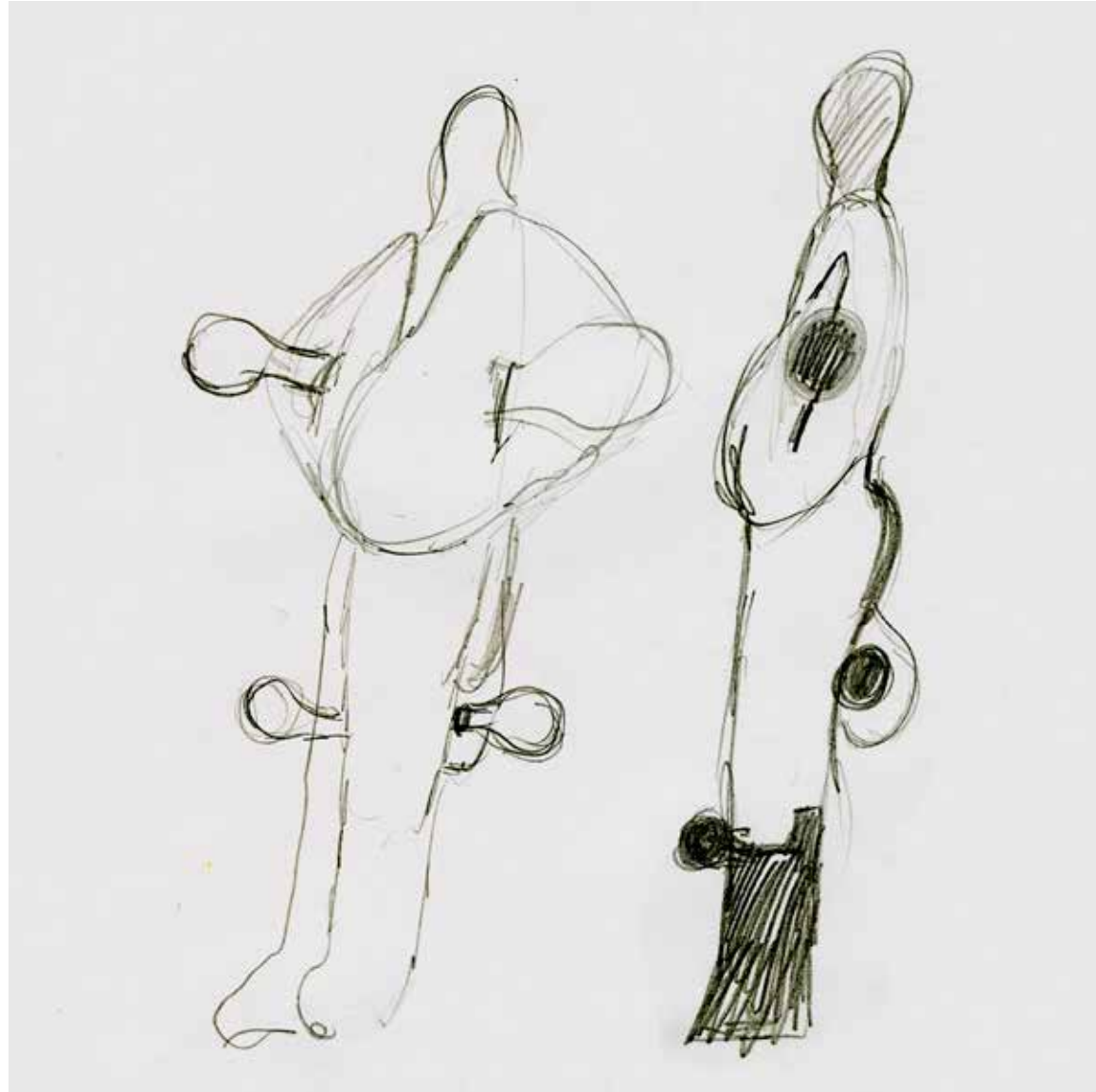

Valerio
plus verkehrte Stiefel

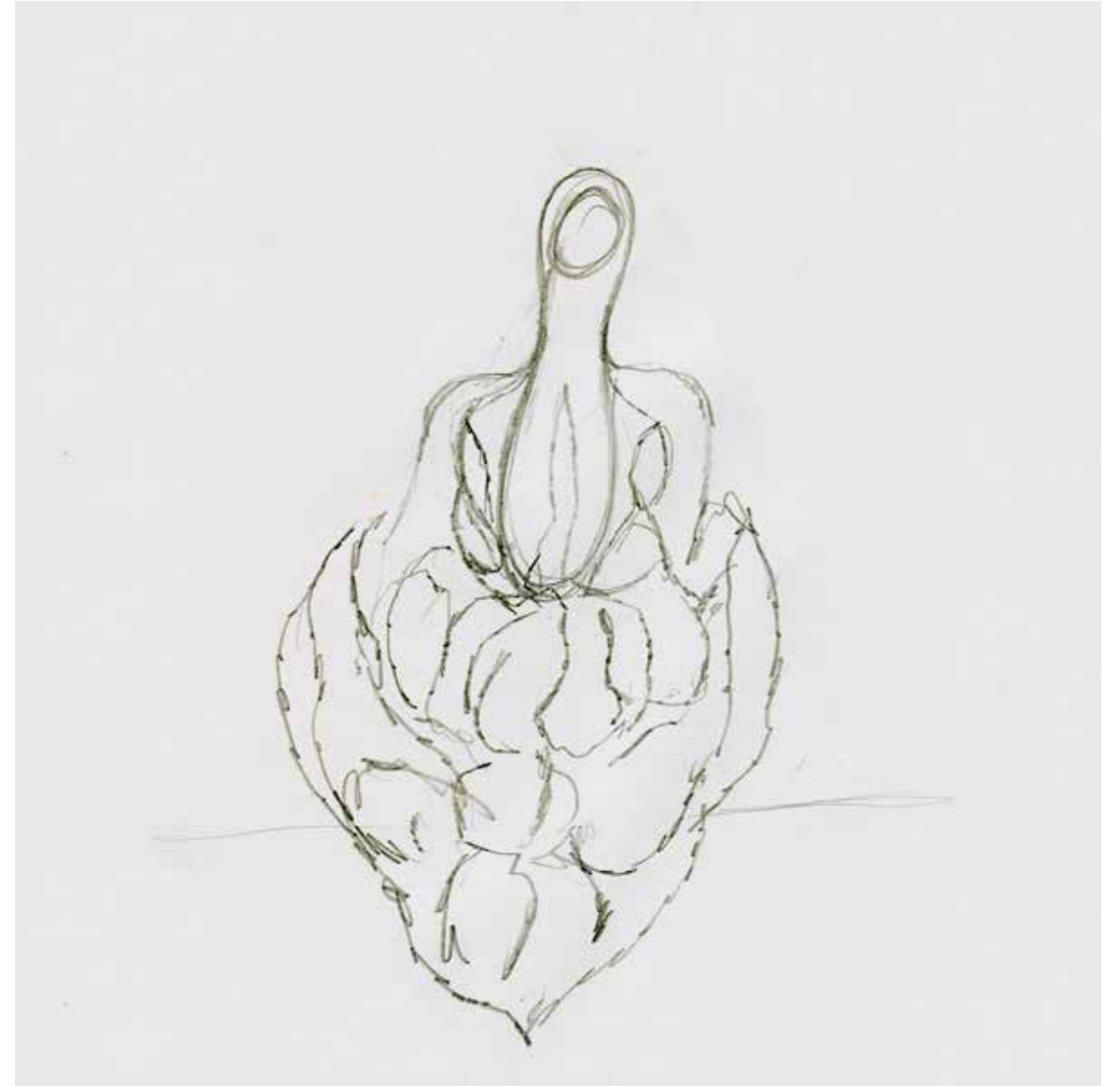

Valerio
im Kohlkopf versteckt



Leonce, Valerio
im Trikot, ohne Attribute (Krautkopf III / 1)

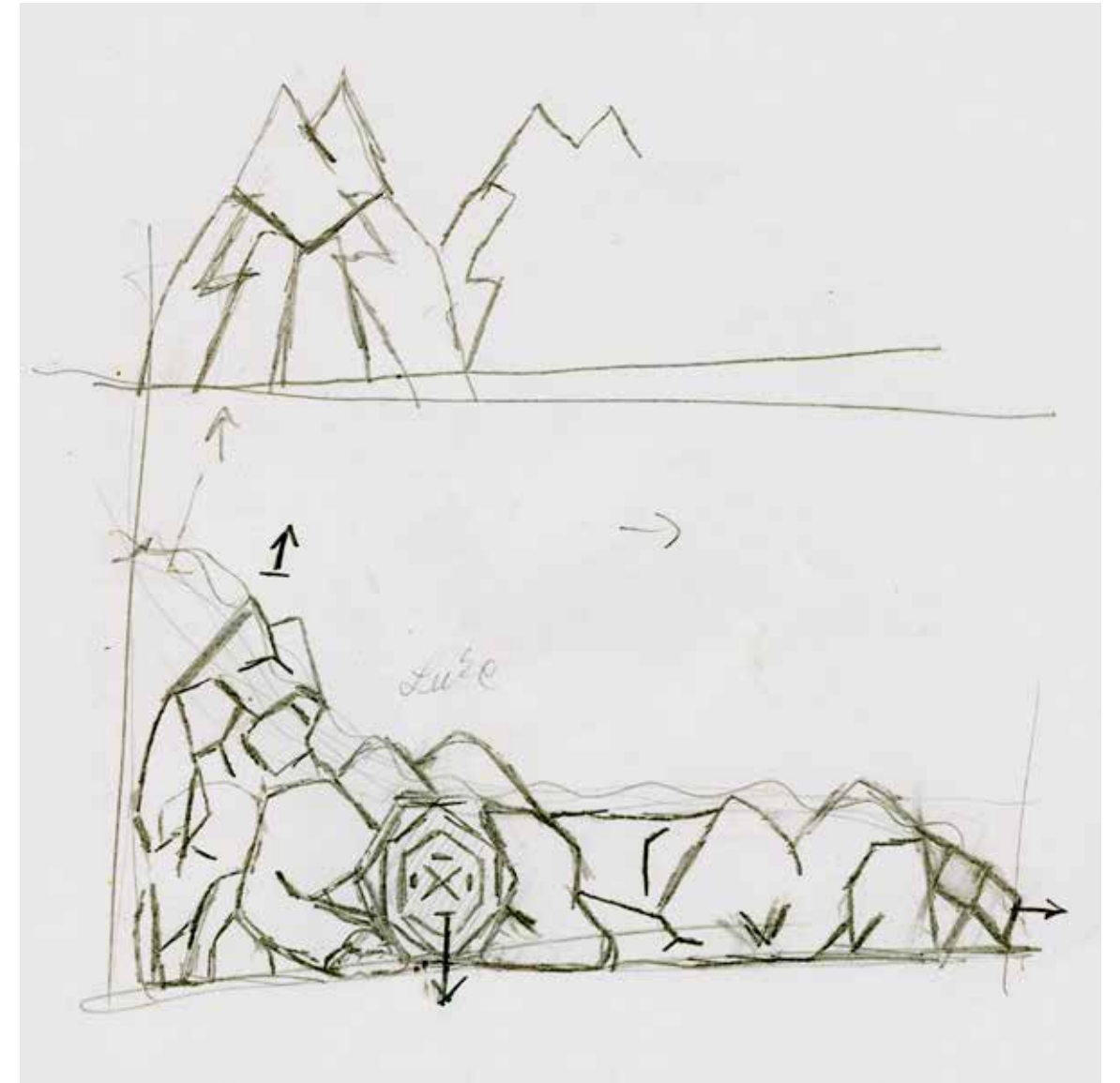

Bauern
entspringen dem Gebirg (Hut), werfen Hut in die Luft : VIVAT (III / 3)



Polizeidiener
Bewaffnung = Scheren (Vogelperspektive) : Zwitschermaschinen

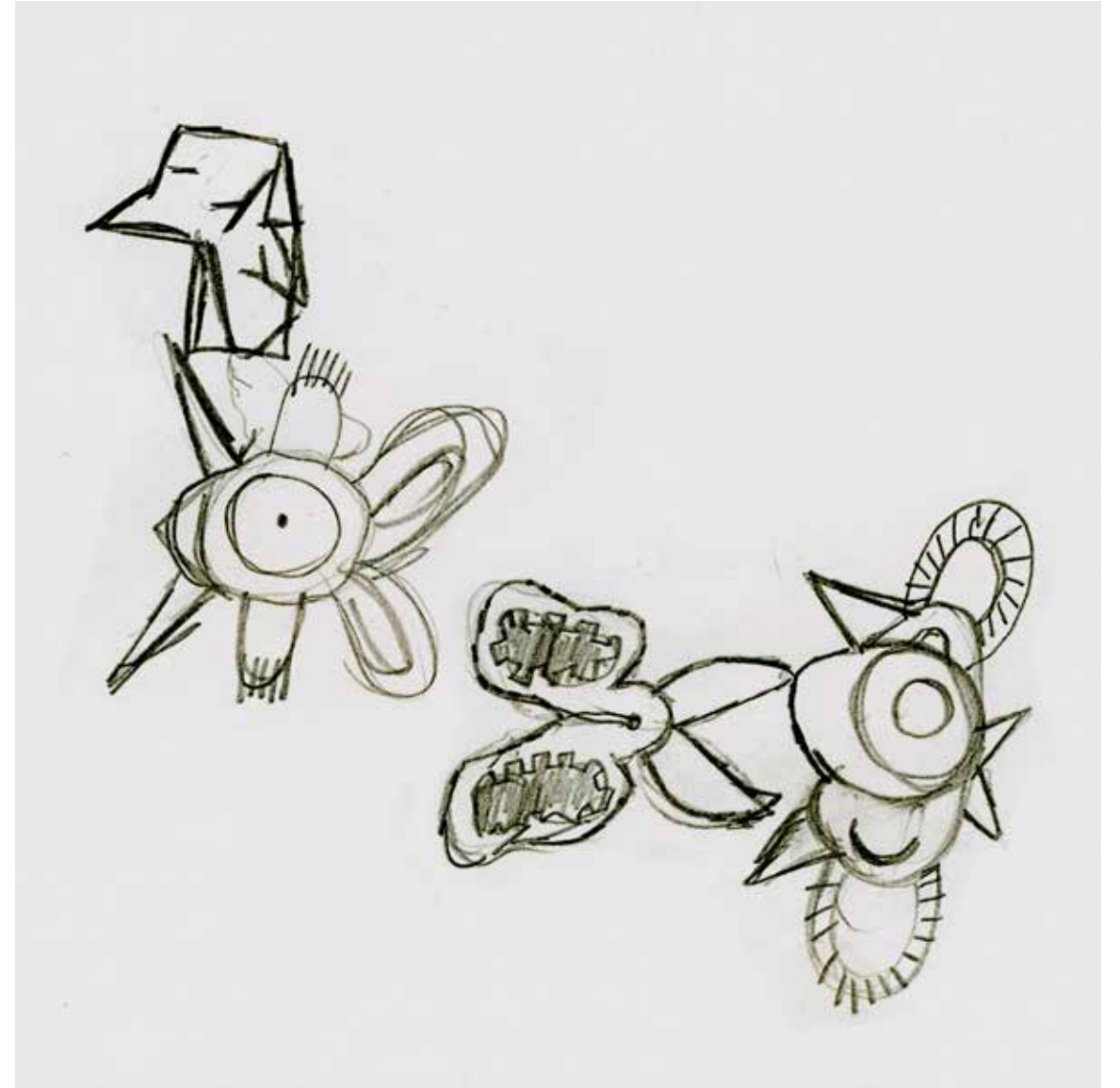

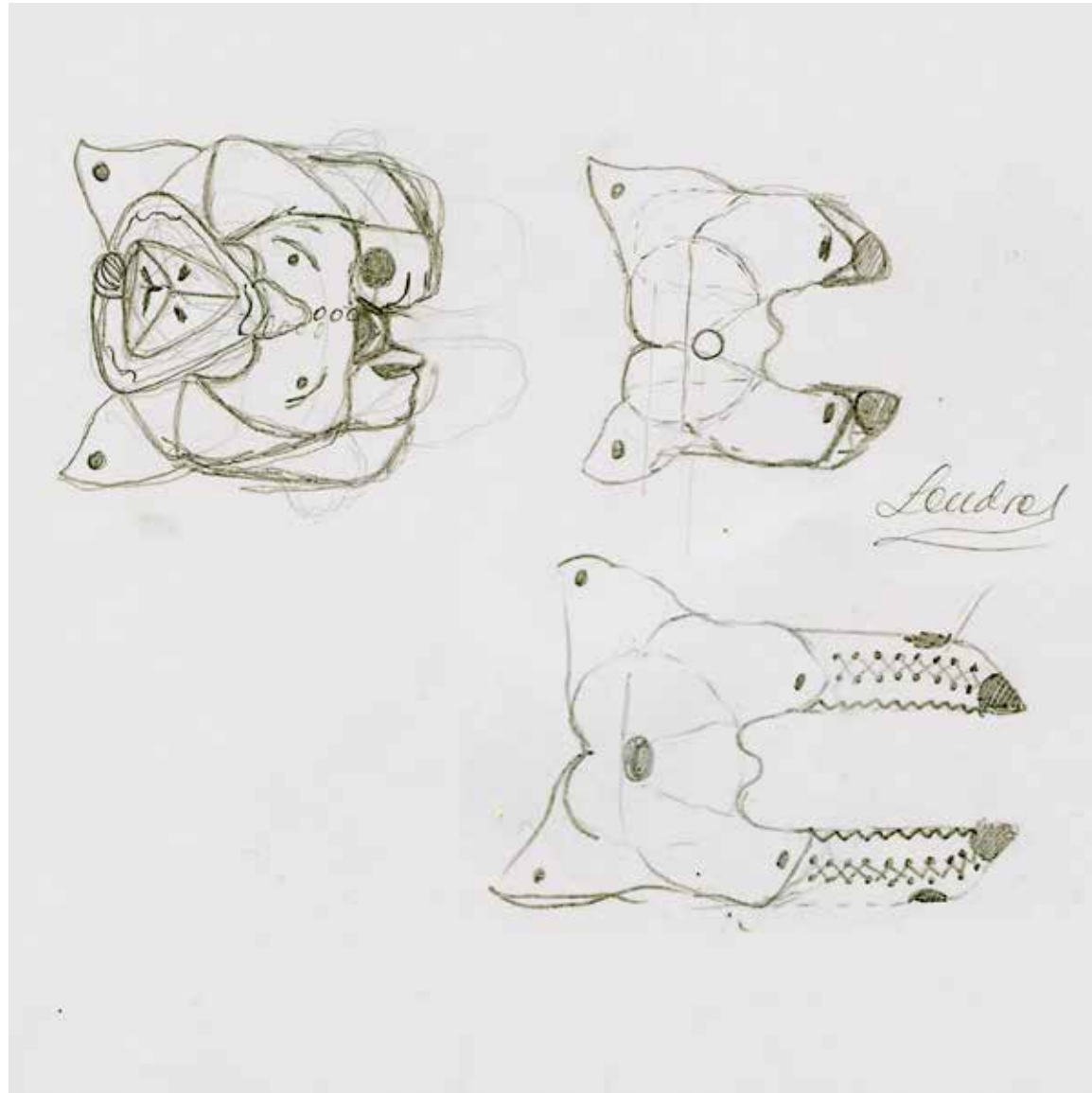

Landrat
flache Aufsichtsfür

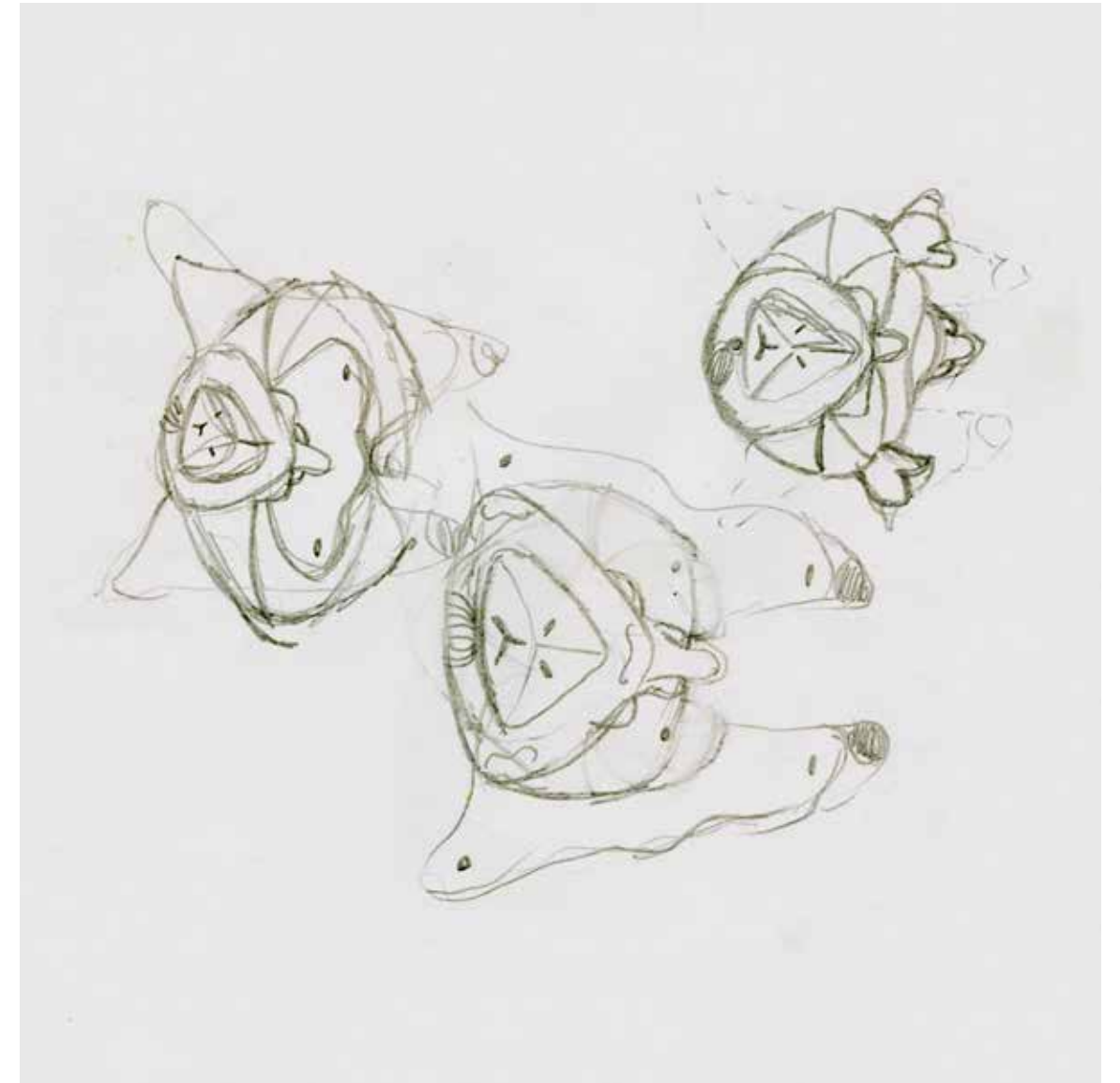

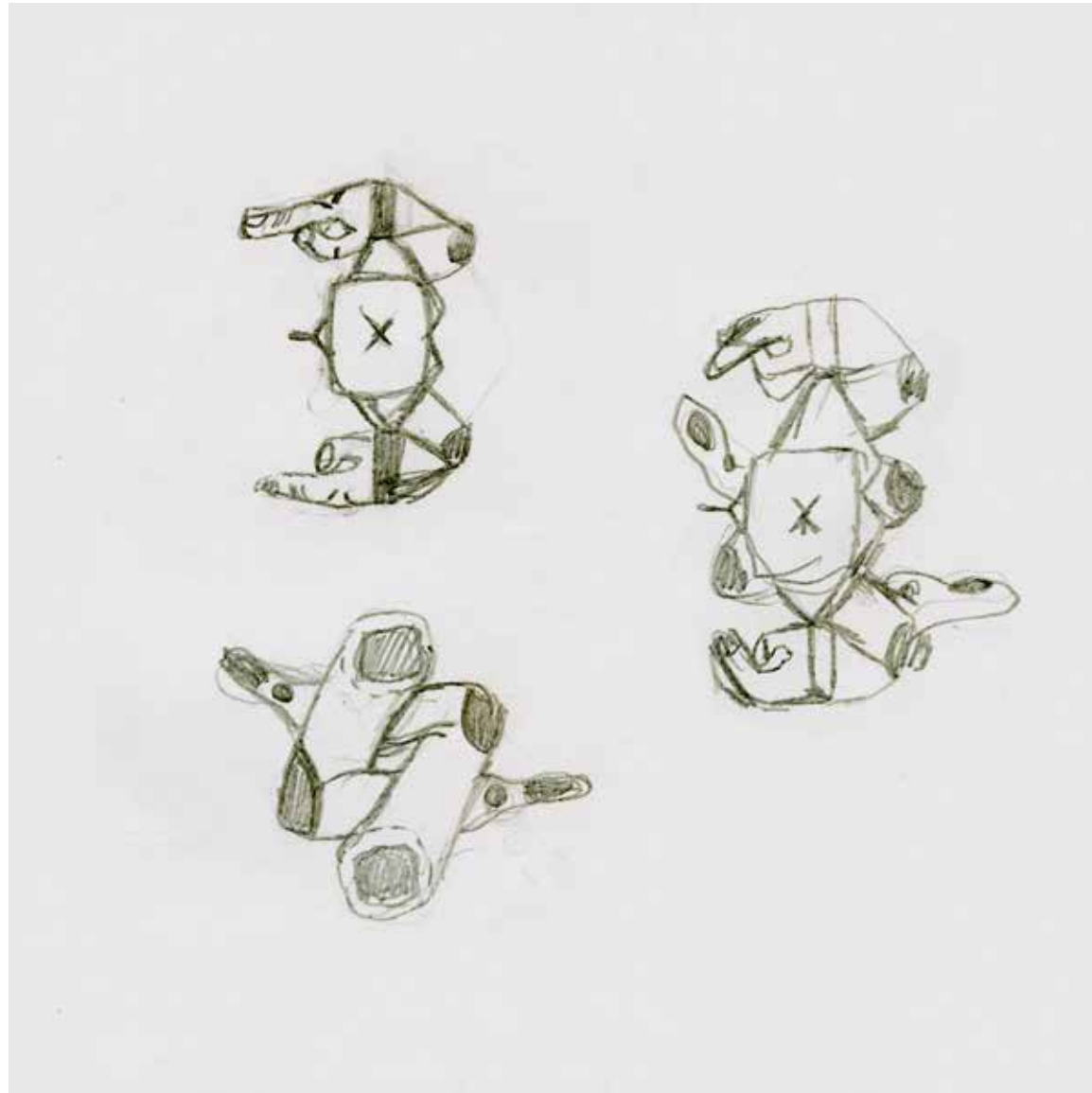

Schulmeister
flache Aufsichtsfigur

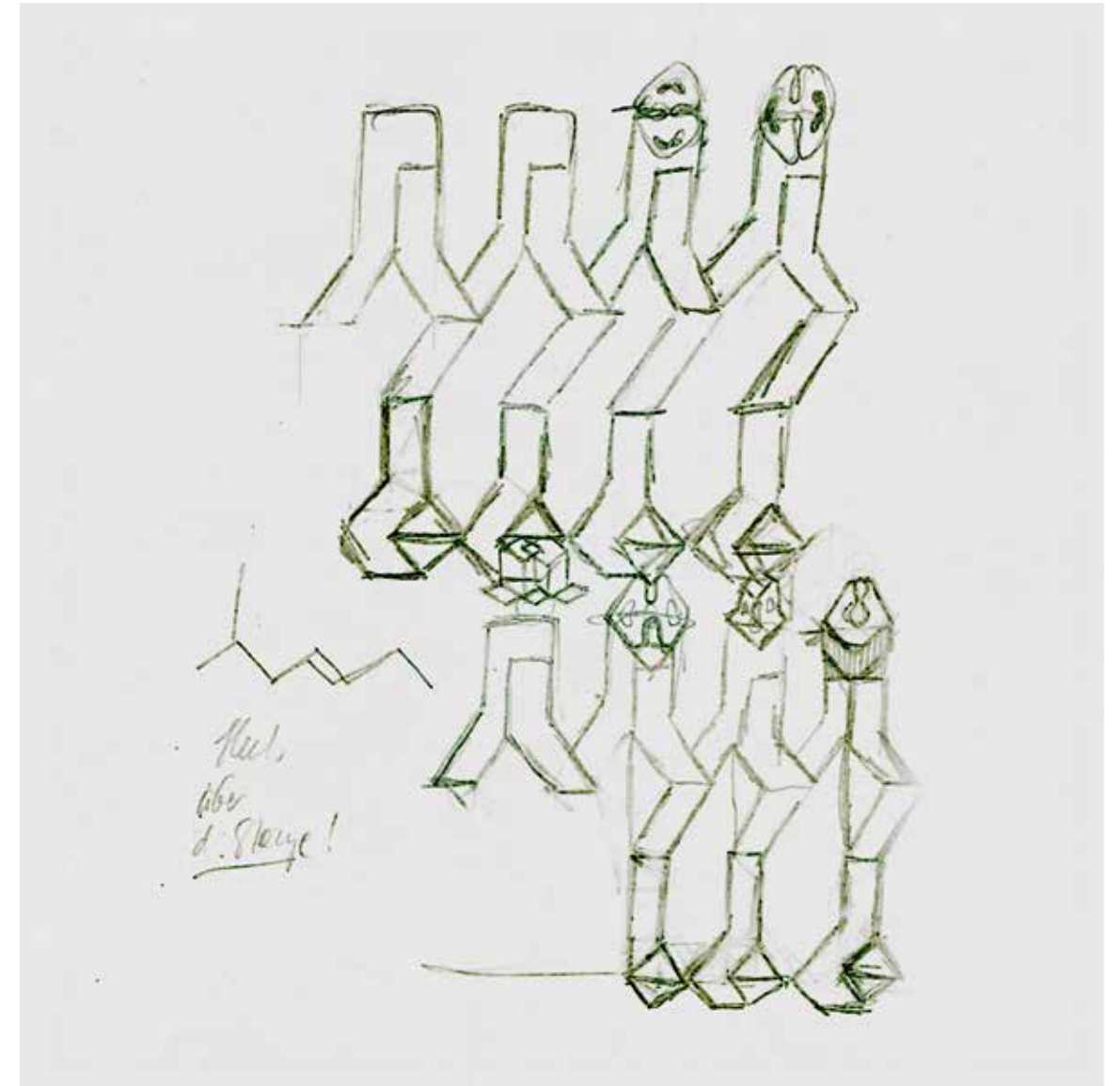

Bediente
Gestänge + Hut, angeführt von 1 Person (Sprecher)

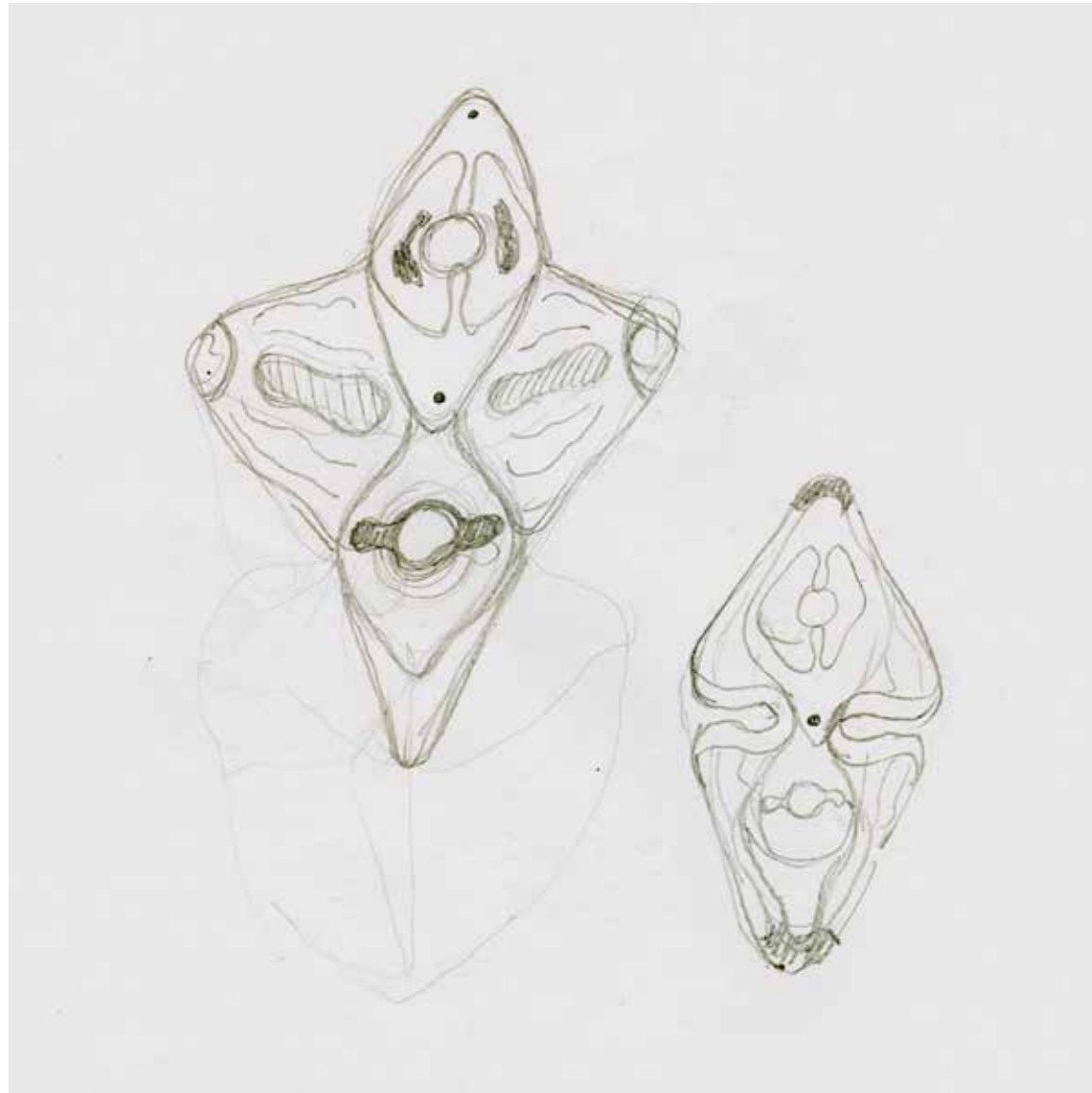

Zeremonienmeister
Auf- und Zuklapper

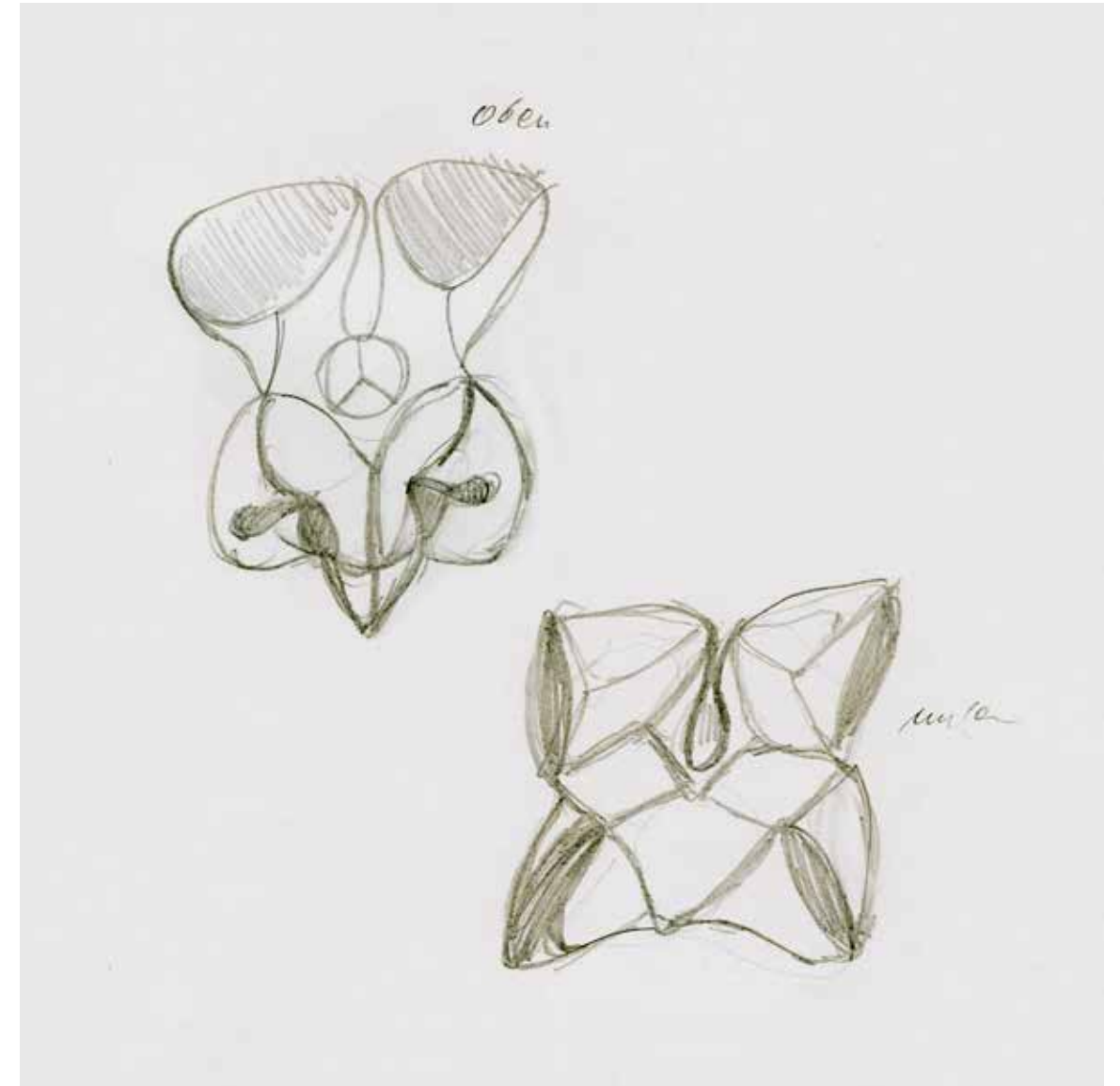

Hofprediger
oben : unten (Wurmperspektive), Himmel : Hölle (Polsterzipf)

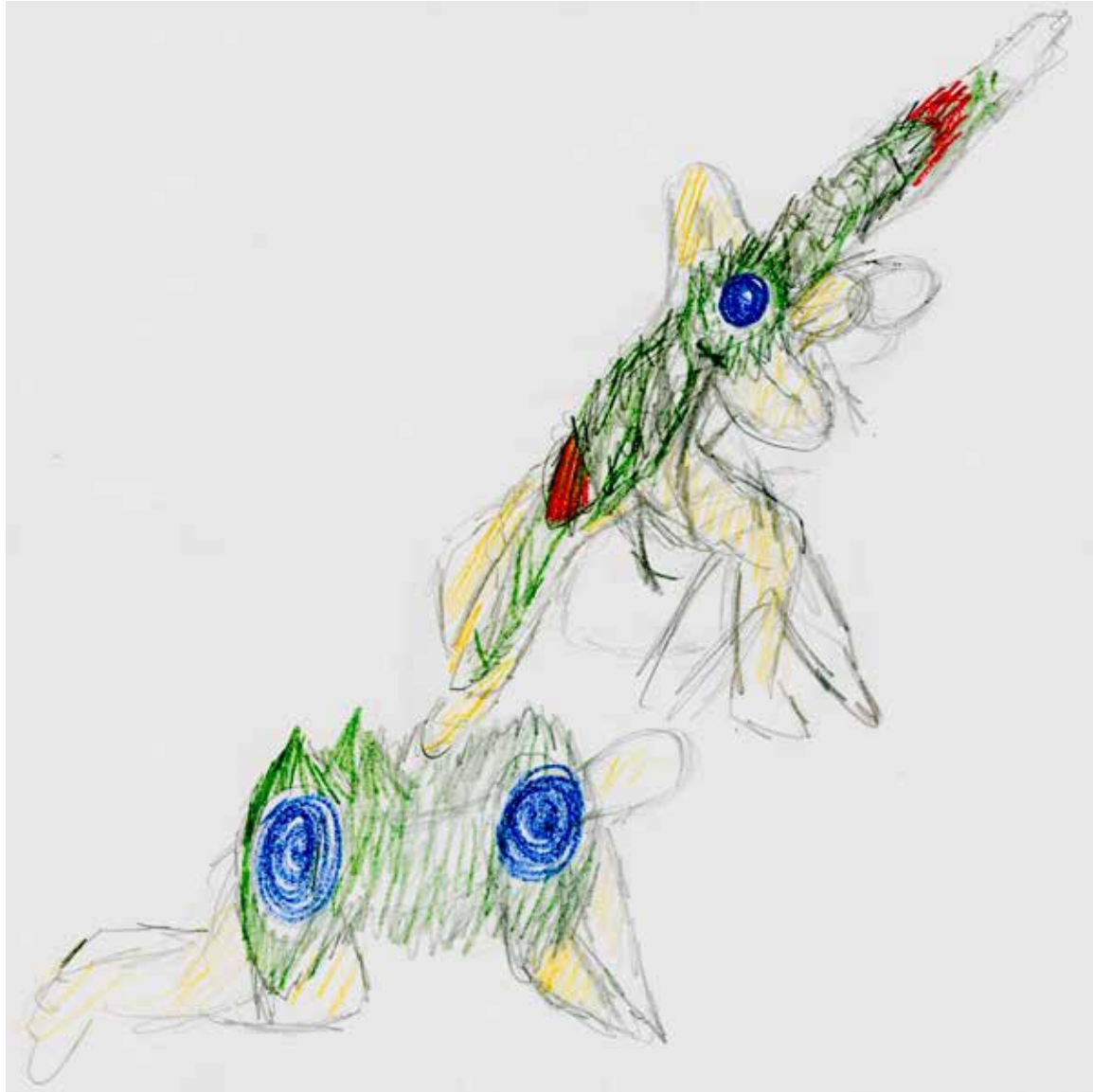

Präsident
mit STAATSRAT, geschultert : Bechluss





Valerio
Schlussbild (entblättert) : 10 Hüte



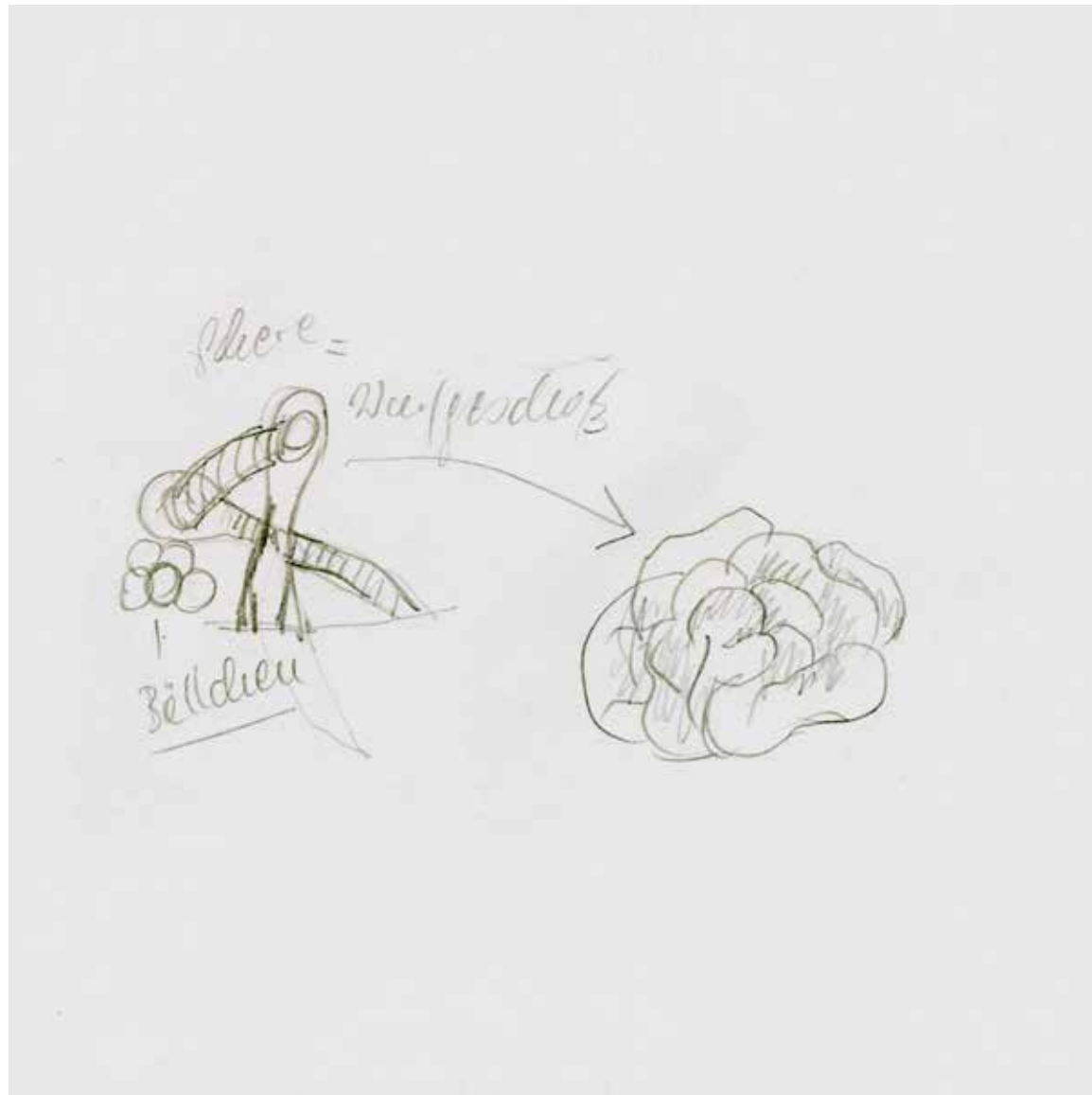

Requisite
Scherer : Wurfgeschoss, Kugeln auf Kohlkopf

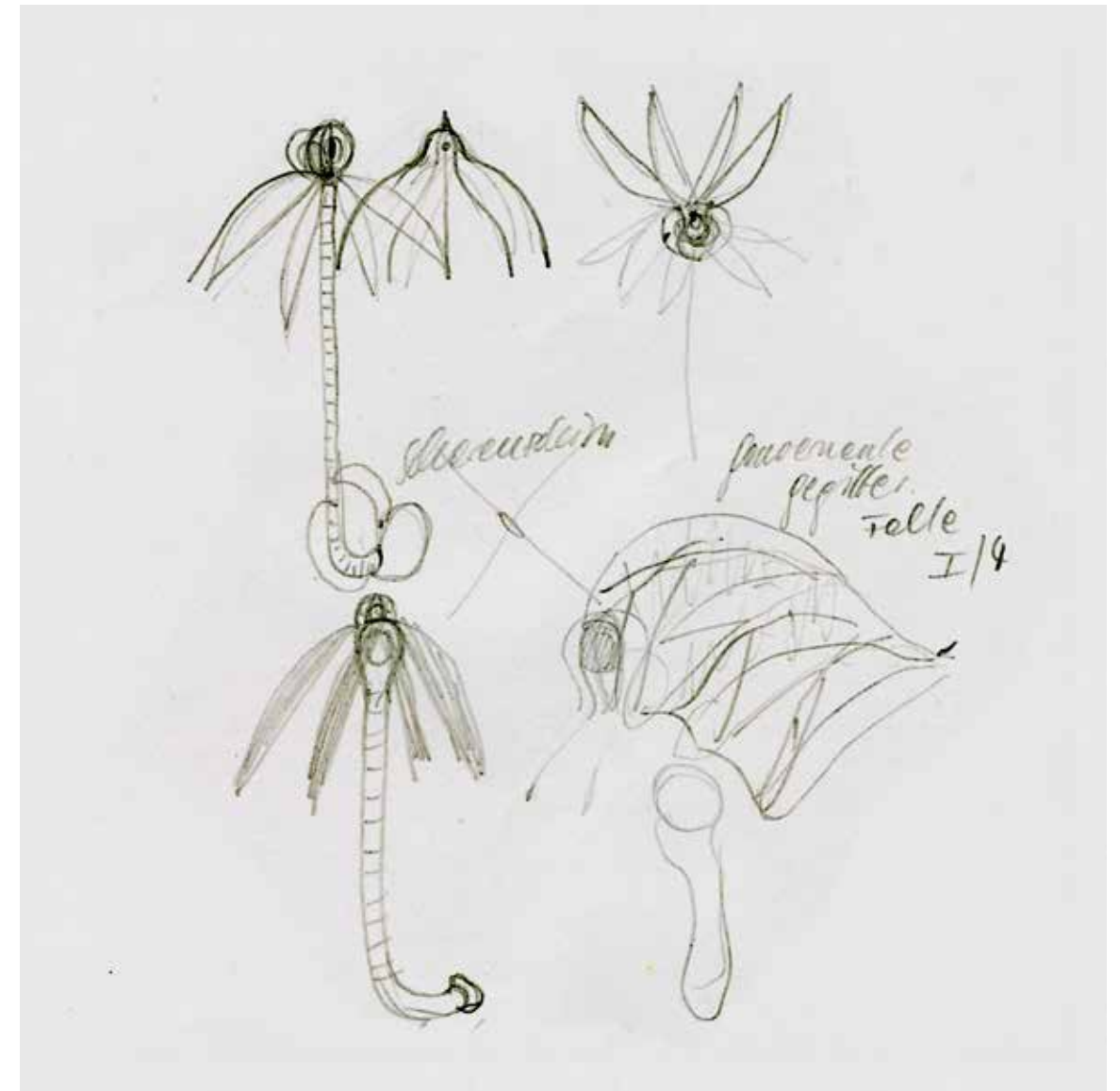

Scherer : Scherer, Gegitter (~ Gouvernante)

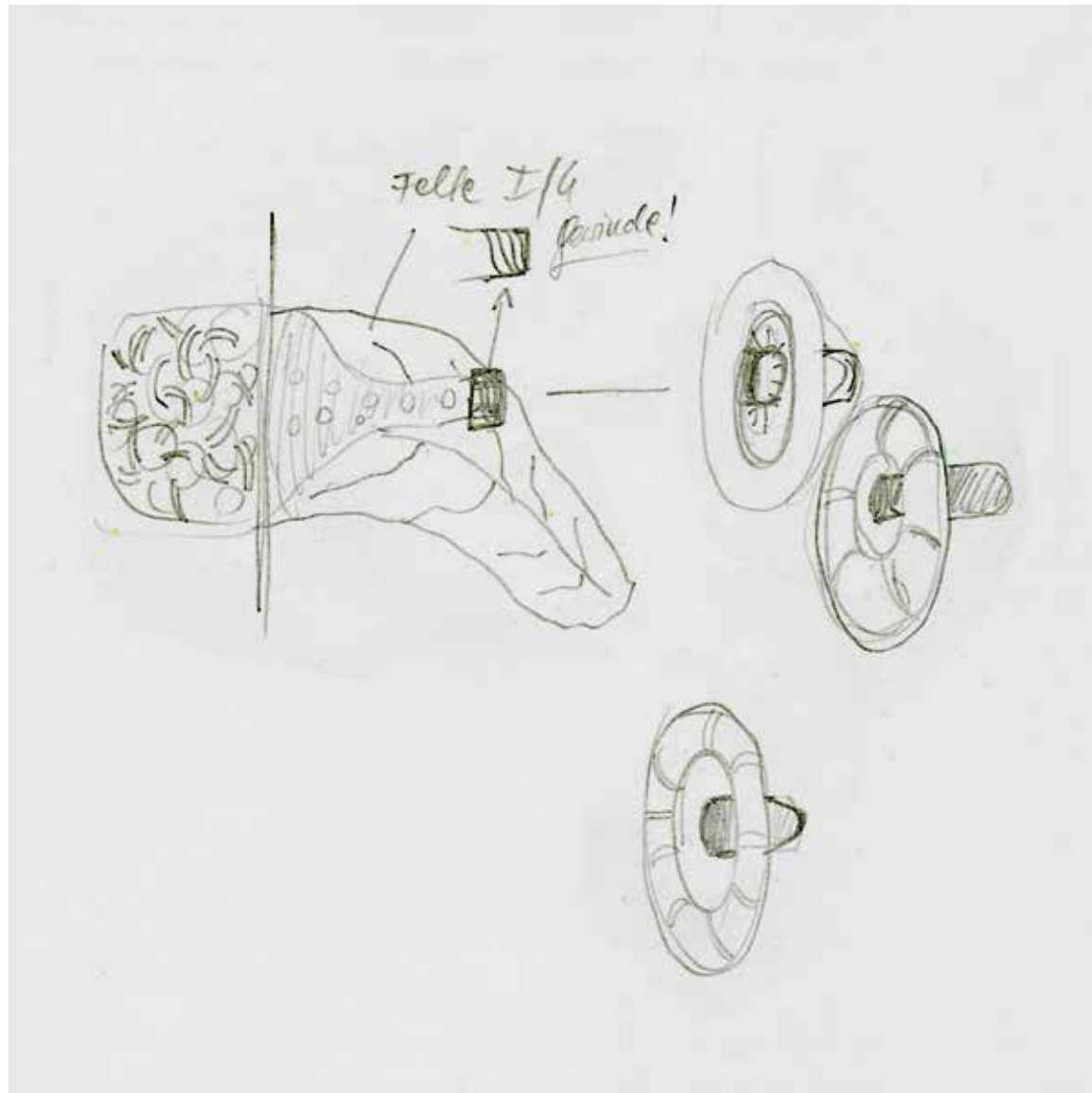

Requisite
Wirtshausschild : Flasche, Korken Schuss durch Schwimmreifen (II / 2)

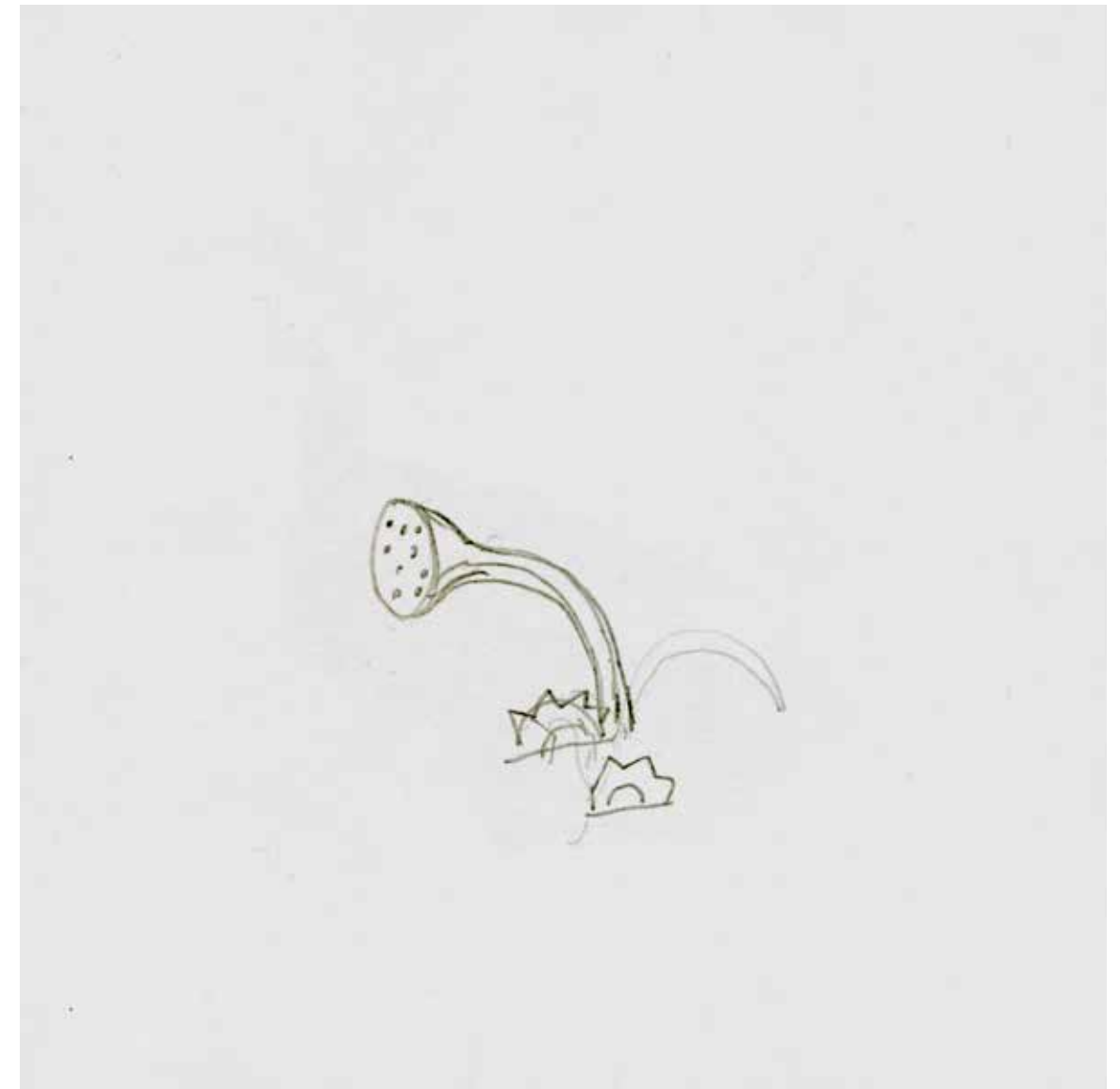

Gießkanne Sterne (II / 4)

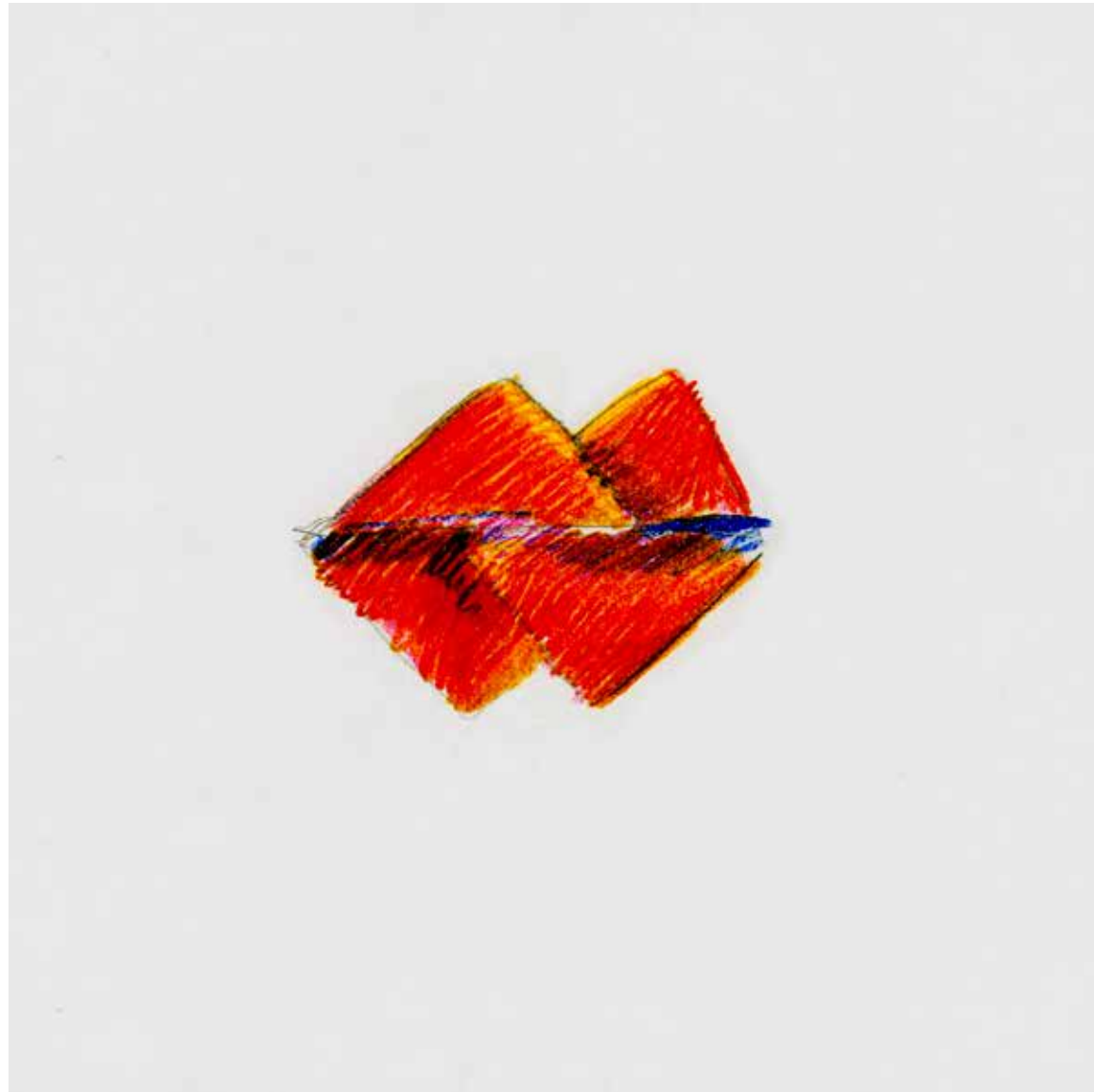

Automaten



Lena, Gouvernante
Defiguration : Letzte Aufsicht (III / 3)